

1 2 3 4 5 6 7 8

A  
B  
C  
D  
E  
F

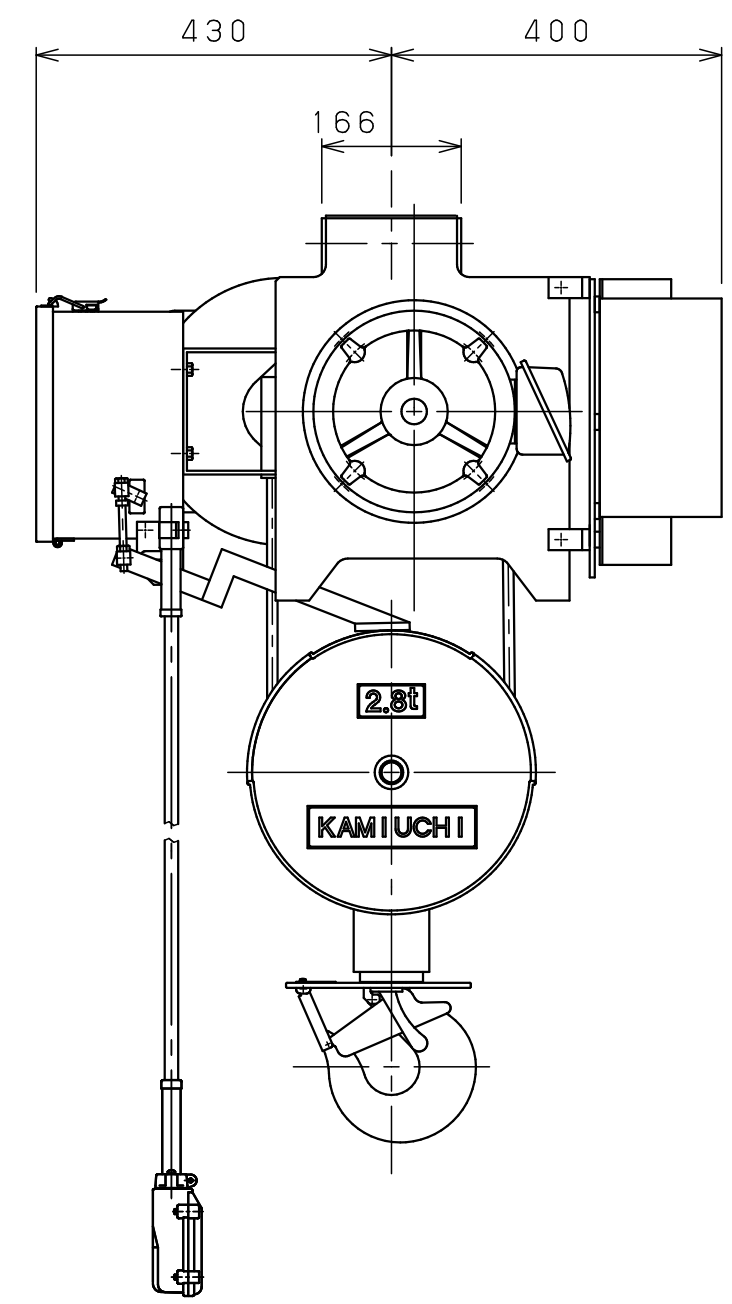
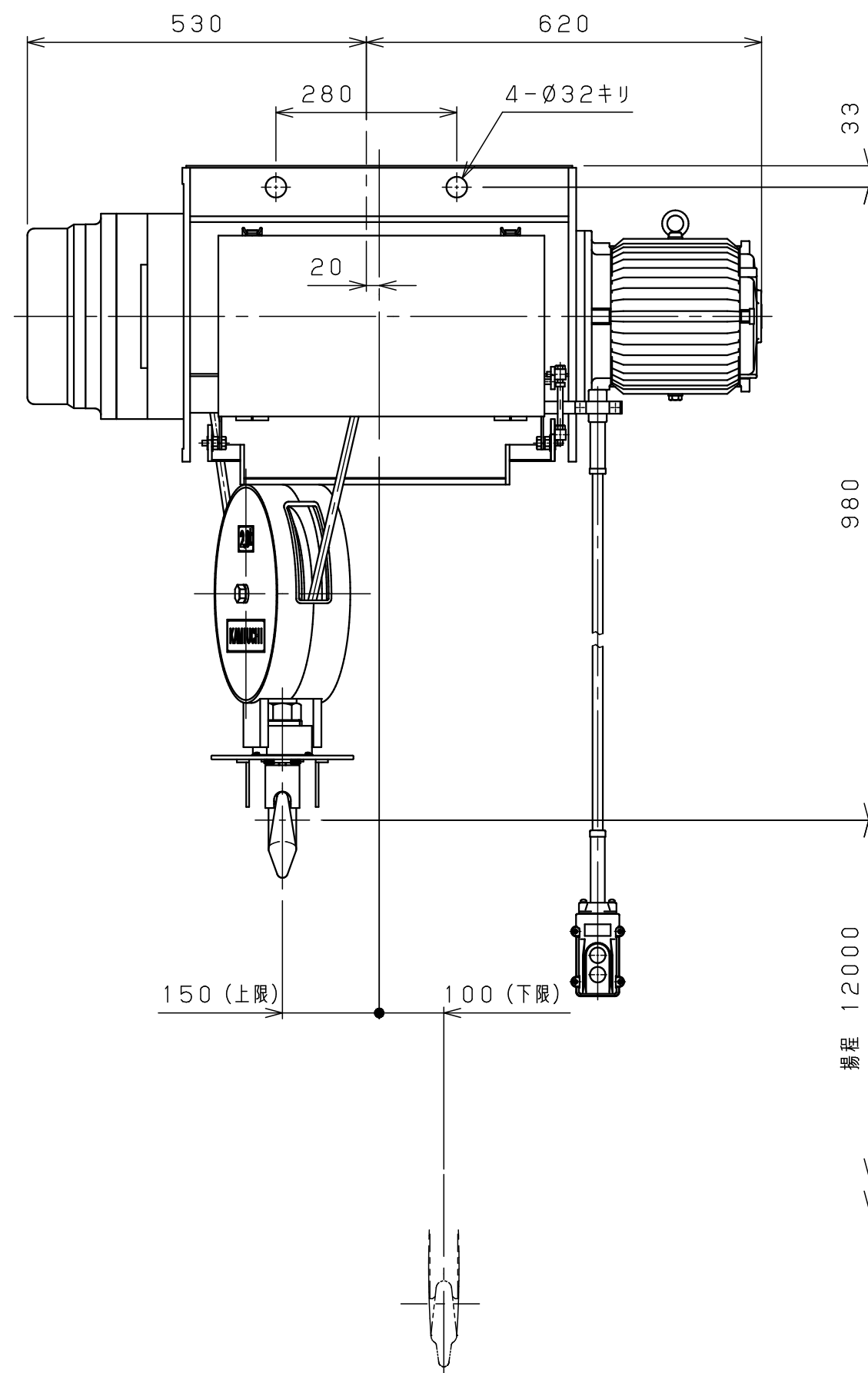

仕様	
形式	SH-2.8AHV
定格荷重	2.8 t
吊上荷重	2.83 t
揚程	12 m
高速側 巻上速度	0.12 m/s ( 7 m/min)
低速側 巻上速度	0.013 m/s ( 0.8 m/min)
巻上モータ	3.5 kW (4P)
電源	3Ø200V50/60Hz
操作方法	床上押釦操作
操作電圧	200 V
塗装	5GY5.5/6.5
ワイヤロープ	2×Ø12.5 mm
質量	320 kg
定格	30 min
負荷時間率	25 %ED
製作台数	1 台
等級	C

揚程 12000

△9			材		個	第三角法	年月日	2023-12-8		
△8			質		数	仕上 ( ) 承認	森 検 中川 設計 山森	森 検 中川 設計 山森	中川 設計 山森	山森
△7			素		製					
△6			材		品	kg	kg			
△5			質		量					
△4			熱			注				
△3			処			番				
△2			理			尺	NTS			
△1	24-10-18	変更	メ			度				
△	年月日	記事	ー			図				
			カ			番				
			ー			旧				
			社							
			株							
			式							
			有							
			限							
			公							
			司							
			神							
			内							
			電							
			機							
			製							
			作							
			所							

433 0 1 2 3 4 5 Unit:mm

変更種類 a 注文先指示 b 設計変更 c 誤記 d 記入漏れ e 工作都合 f 材料都合 g その他

図番 JICS A O I 0 D 3 A H H 1 X 1