

1

2

3

4

5

6

7

8

A

B

C

D

E

F

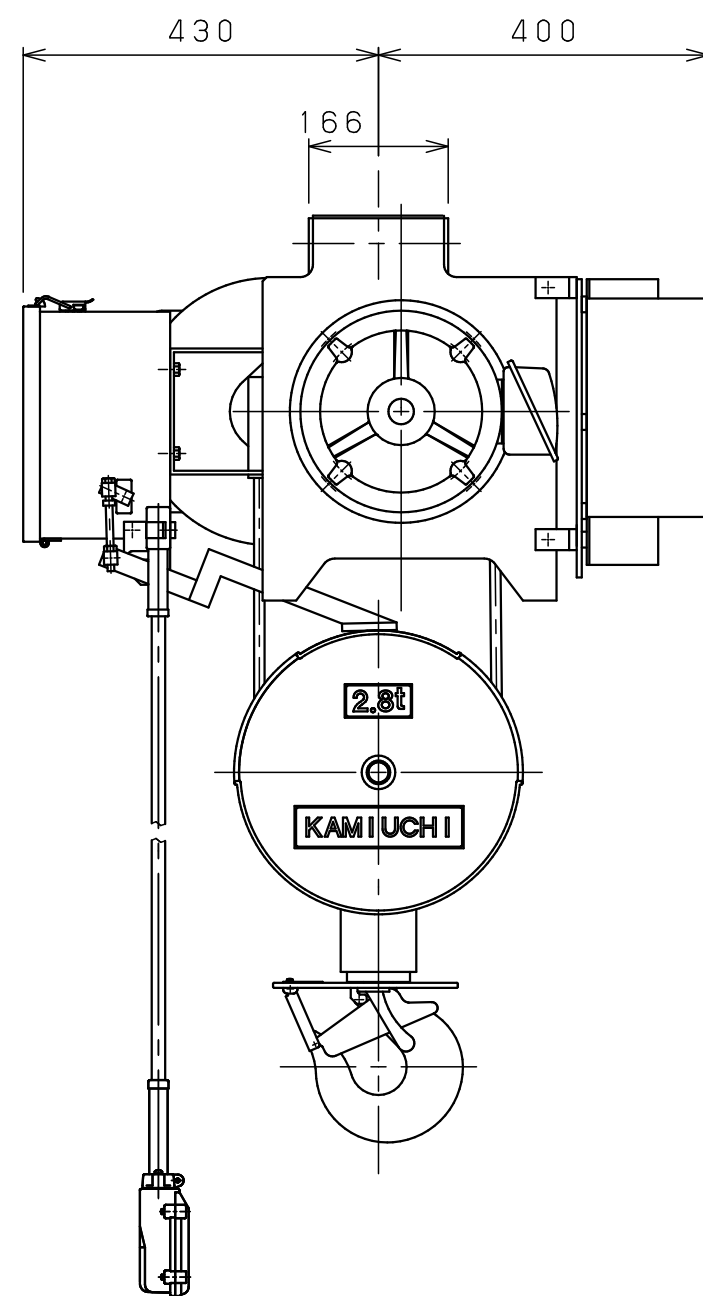
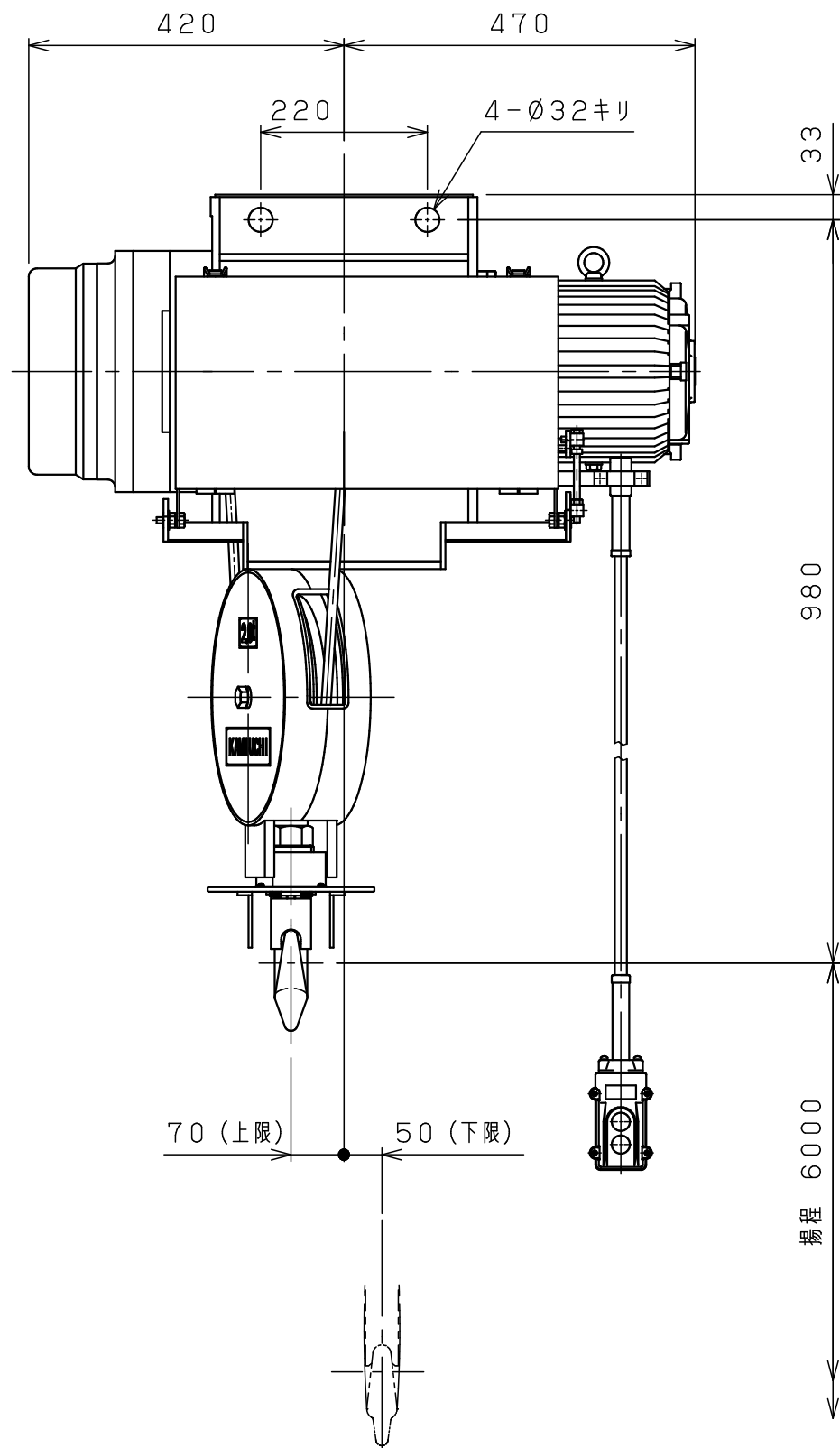

仕様	
形式	SH-2.8AV
定格荷重	2.8 t
吊上荷重	2.83 t
揚程	6 m
高速側 巻上速度	0.12 m/s (7 m/min)
低速側 巻上速度	0.013 m/s (0.8 m/min)
巻上モータ	3.5 kW (4P)
電源	3Ø200V50/60Hz
操作方法	床上押釦操作
操作電圧	200 V
塗装	5GY5.5/6.5
ワイヤロープ	2×Ø12.5 mm
質量	280 kg
定格	30 min
負荷時間率	25 %ED
製作台数	1 台
等級	C

70 (上限) 50 (下限)

揚程 6000

0 1 2 3 4 5 Unit:mm

変更種類

△9			材		個	第三角法	年月日	2023-12-8		
△8			質		数	仕上 () 承認	森 検 中川 設計 山森	森 検 中川 設計 山森	中川 設計 山森	山森
△7			素		製					
△6			材	kg	品	kg				
△5			質		量					
△4			熱			注				
△3			処			番				
△2			理			尺	NTS			
△1	24-10-18	変更	メ	ー	カ	度				
△	年月日	記事	署	名		図				
			株	式	社	番	JICS A 01 01 D 3 A H 011 X 1			

a 注文先指示 b 設計変更 c 誤記
d 記入漏れ e 工作都合 f 材料都合 g その他