

A
B
C
D
E
F

1 2 3 4 5 6 7 8

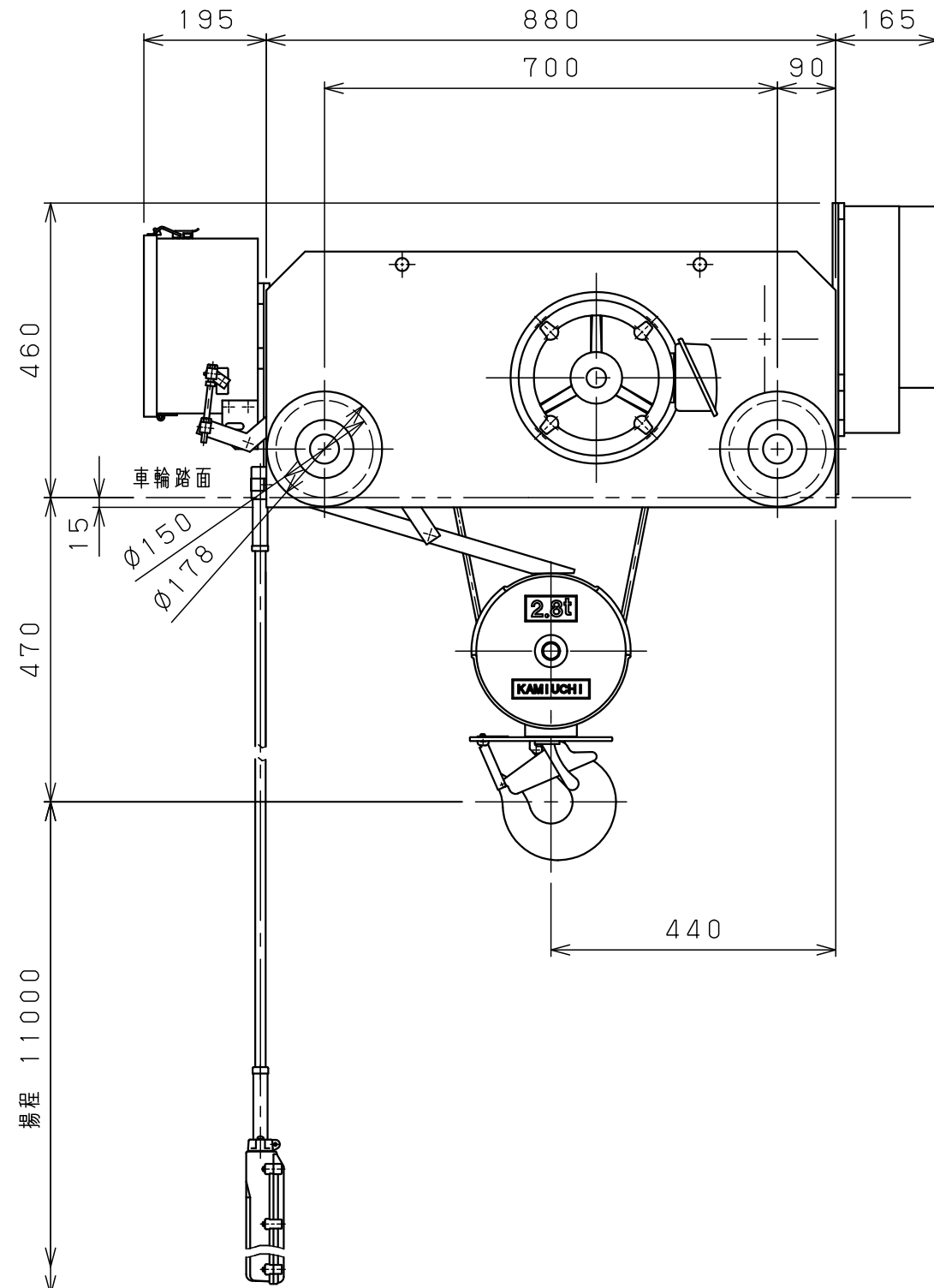
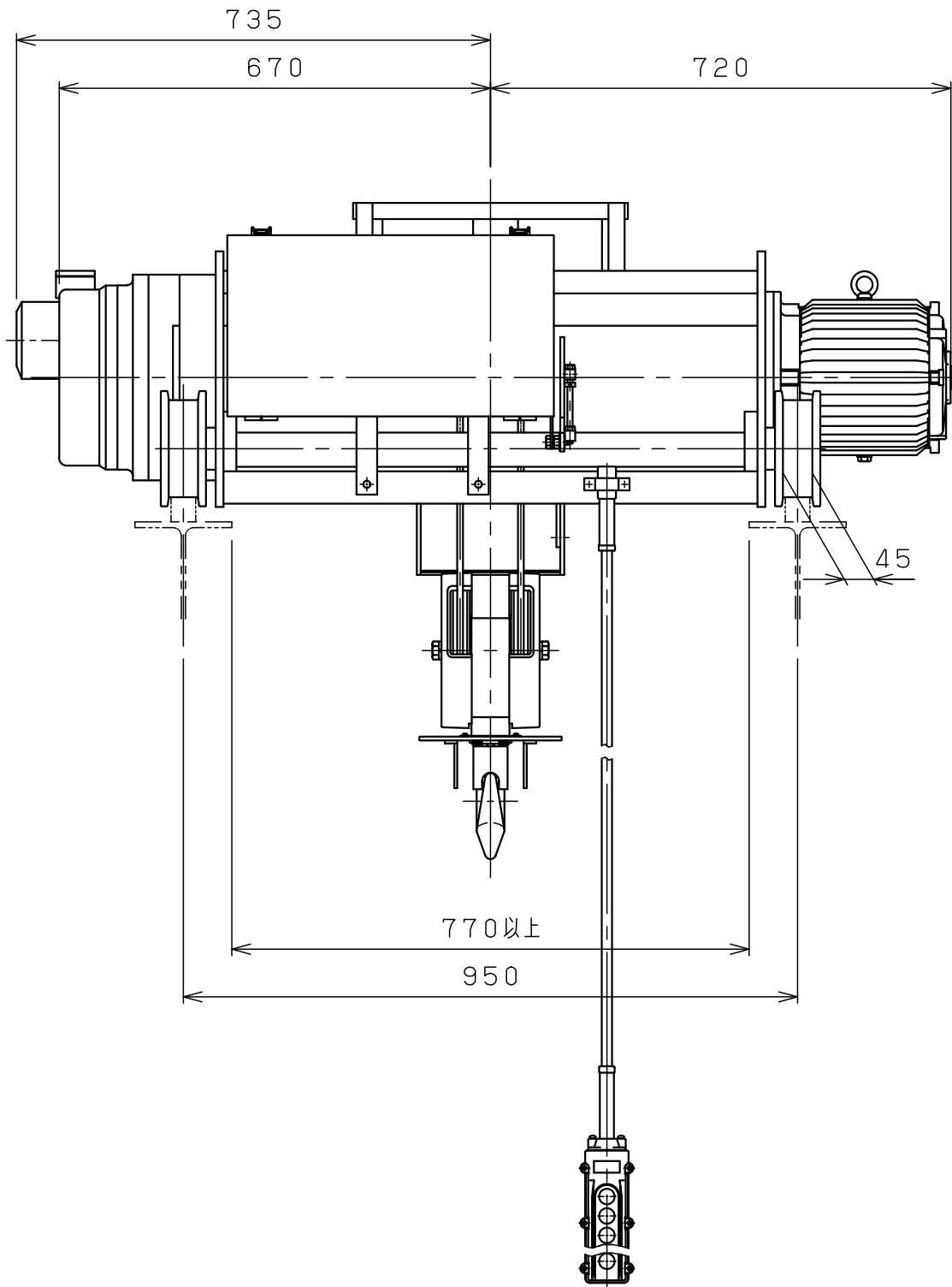

仕様	
形式	SMT-2.8CDHVN
定格荷重	2.8 t
吊上荷重	2.83 t
揚程	11 m
高速側 巻上速度	0.12 m/s (7 m/min)
低速側 巻上速度	0.013 m/s (0.8 m/min)
巻上モータ	3.5 kW (4P)
横行速度	0.35/0.42 m/s (21/25m/min)
横行モータ	0.4 kW (4P)
電源	3Φ200V50/60Hz
操作方法	床上押釦操作
操作電圧	200 V
塗装	5GY5.5/6.5
ワイヤロープ	4×Φ9 mm
質量	540 kg
定格	30 min
負荷時間率	25 %ED
製作台数	1 台
レールカーブ	- mR
等級	C

0 1 2 3 4 5 Unit:mm

変更種類 a 注文先指示 b 設計変更 c 誤記
d 記入漏れ e 工作都合 f 材料都合 g その他

△9				材		個		第三角法	年月日	2023-12-8
△8				質		数		仕	承	森
△7				素		製		上	認	検
△6				材		品		()		図
△5				質	kg	質	kg			中
△4				量		量		注	納	川
△3				熱				番	入	設
△2				処				尺	先	計
△1	24-10-18	変更	橋本	理				度	名	森
△	年月日	記事	署名	メ	メーカー			NTS	称	垣
				株	株式会社 神内電機製作所			ホ		
				番				イス		
				図				ト		
				番				外		
				番				形		
				番				図		