

1 2 3 4 5 6 7 8

A

B

C

D

E

F

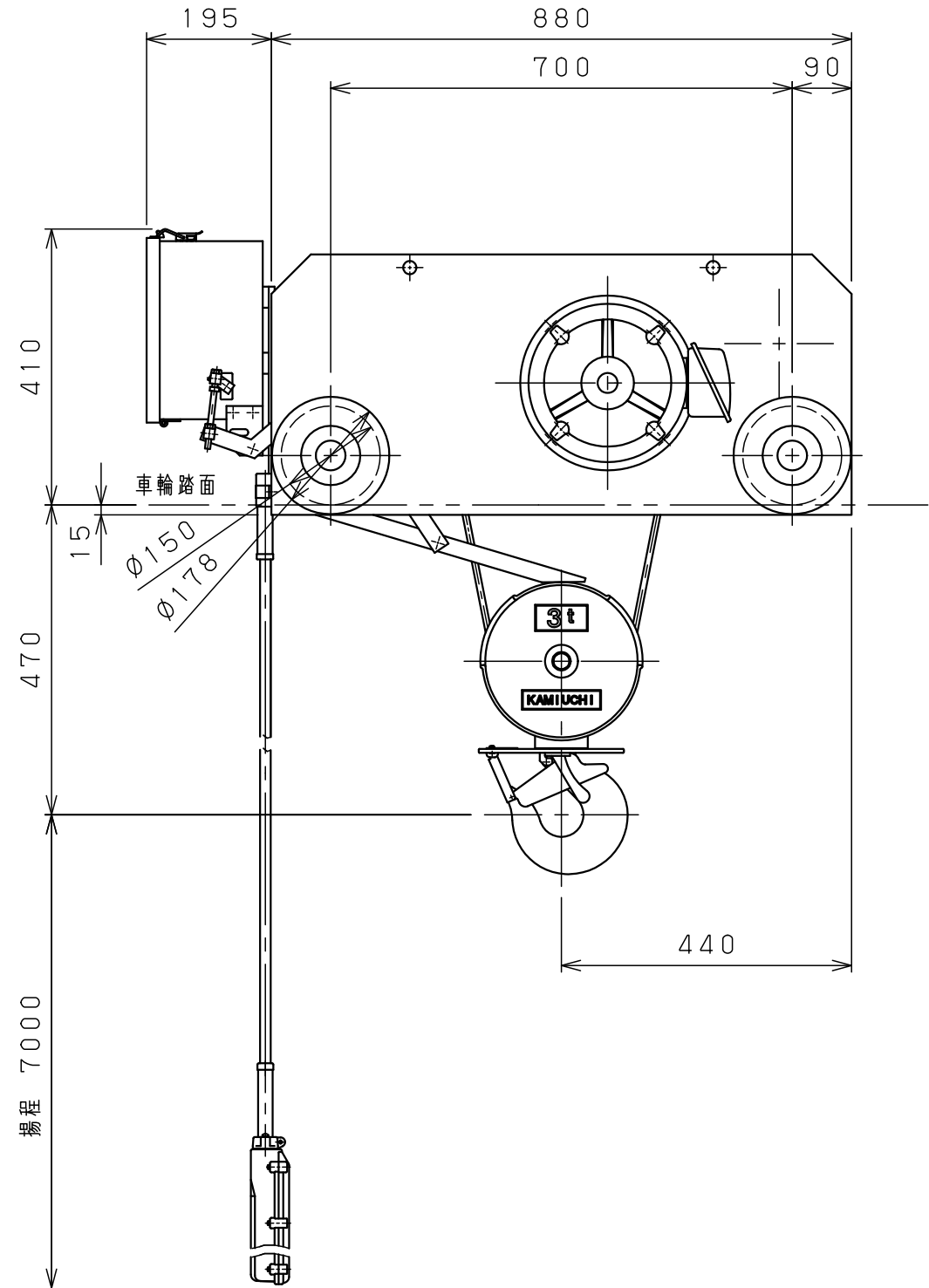
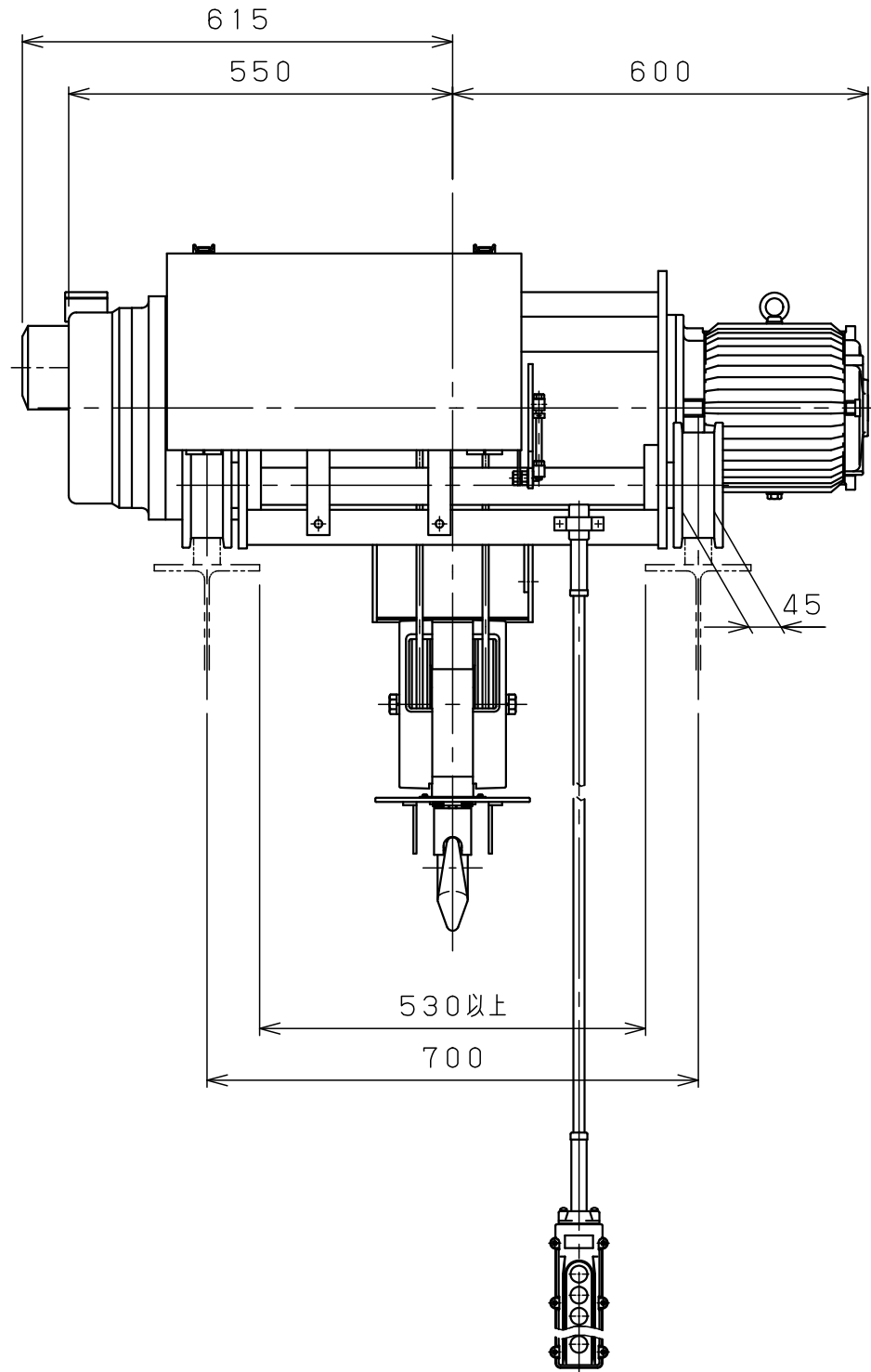

仕様	
形式	SMT-3CDNN
定格荷重	3 t
吊上荷重	3.03 t
揚程	7 m
巻上速度	0.097/0.12m/s (5.8/7.0m/min)
巻上モータ	3.7 kW (4P)
横行速度	0.35/0.42 m/s (21/25m/min)
横行モータ	0.4 kW (4P)
電源	3 ϕ 200V50/60Hz
操作方法	床上押釦操作
操作電圧	200 V
塗装	5GY5.5/6.5
ワイヤロープ	4 \times ϕ 9 mm
質量	450 kg
定格	30 min
負荷時間率	25 %ED
製作台数	1 台
レールカーブ	- mR
等級	C

0 1 2 3 4 5 Unit:mm

変更種類

△9			材		個	第三角法	年月日	2023-12-8			
△8			質		数	仕上 () 承認	森	検	中	設	
△7			素		製						川
△6			材	kg	品	注	NTS	名	ホイスト外形図		
△5			質	kg	番						
△4			熱		尺	メ	ー	カ	ー	製	
△3			処		度						社
△2			理		図	番	番	番	番	番	
△1	24-10-18	変更	本		製	株式会社 神内電機製作所			JiCS CD 00 D 30 M 0 1 X 1		
△	年月日	記事	署名		所	旧図					

a 注文先指示 b 設計変更 c 誤記
d 記入漏れ e 工作都合 f 材料都合 g その他