

A  
B  
C  
D  
E  
F

1 2 3 4 5 6 7 8

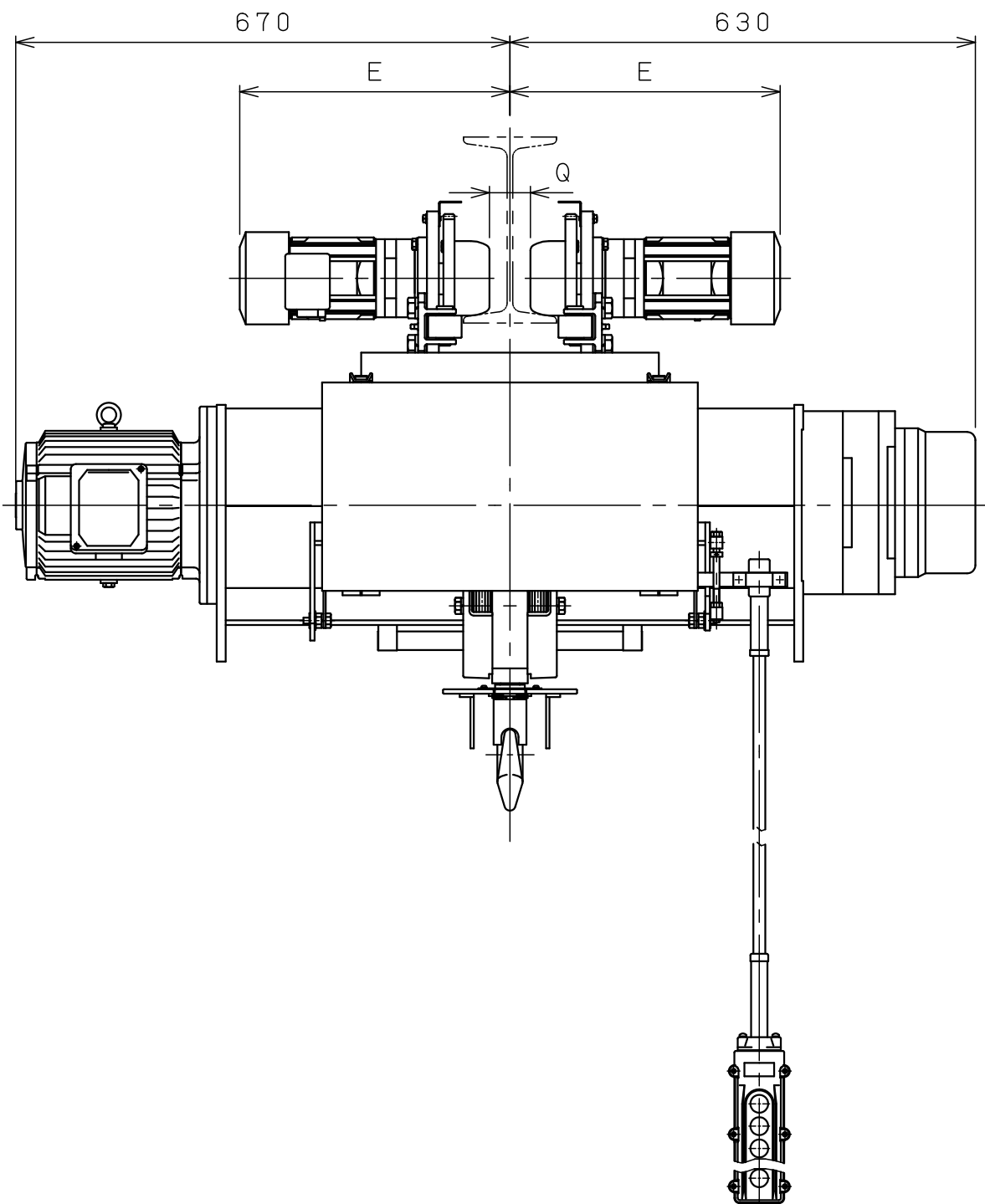
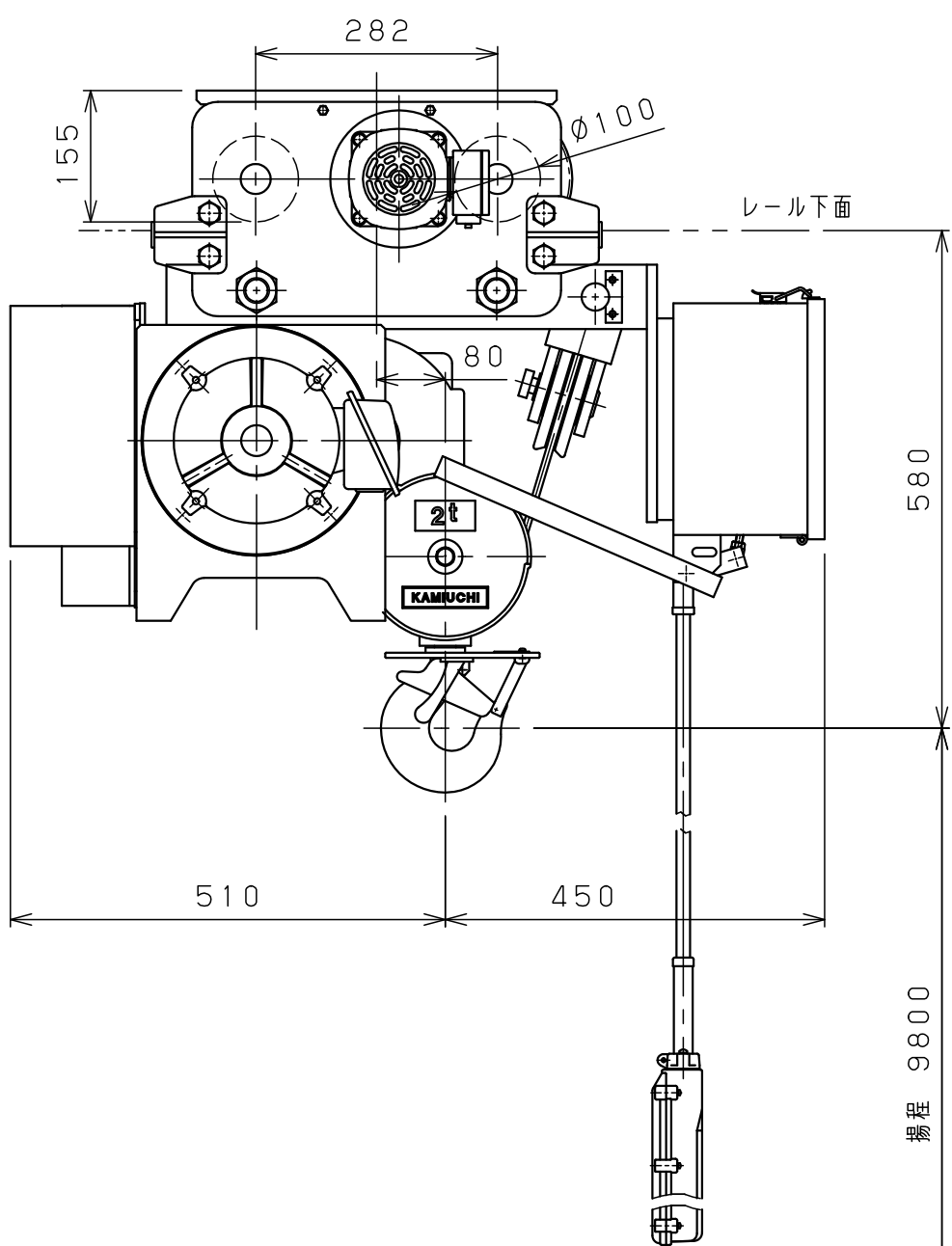

仕様	
形式	SMT-2CLHVN
定格荷重	2 t
吊上荷重	2.02 t
揚程	9.8 m
高速側 巻上速度	0.12 m/s ( 7.1 m/min)
低速側 巻上速度	0.013 m/s ( 0.8 m/min)
巻上モータ	2.6 kW (4P)
横行速度	0.35/0.42 m/s ( 21/25m/min)
横行モータ	2×0.2kW (4P)
電源	3Ø200V50/60Hz
操作方法	床上押釦操作
操作電圧	200 V
塗装	5GY5.5/6.5
ワイヤロープ	4×Ø8 mm
質量	370 kg
定格	30 min
負荷時間率	25 %ED
製作台数	1 台
レールカーブ	U mR
等級	C

レール幅	※※125	150	※175
E	365	380	395
Q	50	75	100
U	直線		

• 本図は※※印寸法にて作図  
• ※印のレール幅は特殊仕様、※印以外は調整可

0 1 2 3 4 5 Unit:mm

△9			材		個	第三角法	年月日	2024-10-18		
△8			質		数	仕上 ( ) 承認	森	検	中	設
△7			素		製					
△6			材		品	注	入	先	名	ホ
△5			質	kg	量					
△4			量		kg	尺	度	NTS		
△3			熱			図	番	JIBSCL10D40MH10X1		
△2			処			番	番	旧図		
△1			理			年	月	日	事	署
△			メ			株	式	社	神	内
			ー			有	限	公	司	神
			カ			製	造	所		

変更種類

a 注文先指示 b 設計変更 c 誤記  
d 記入漏れ e 工作都合 f 材料都合 g その他