

1 2 3 4 5 6 7 8

A
B
C
D
E
F

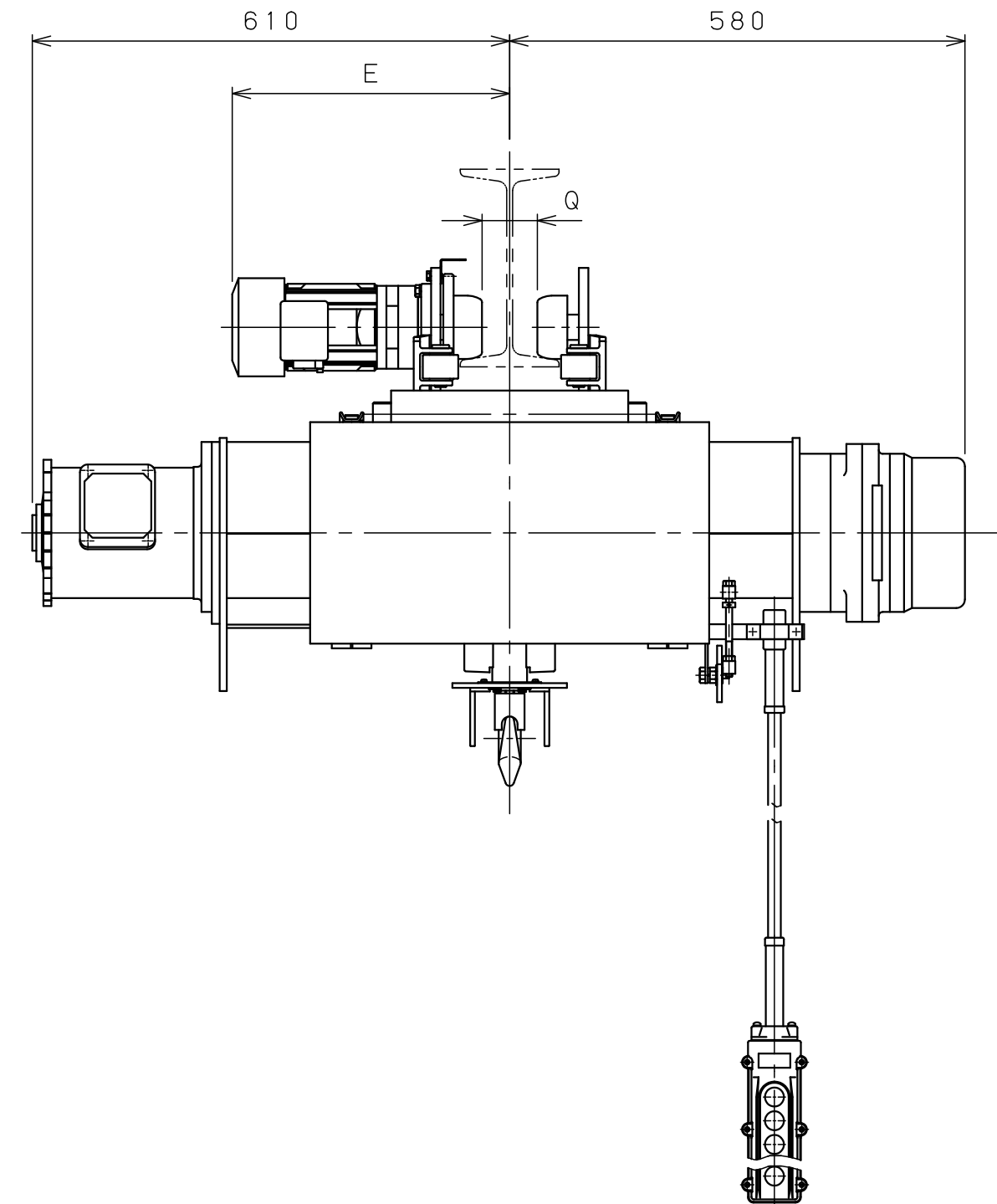
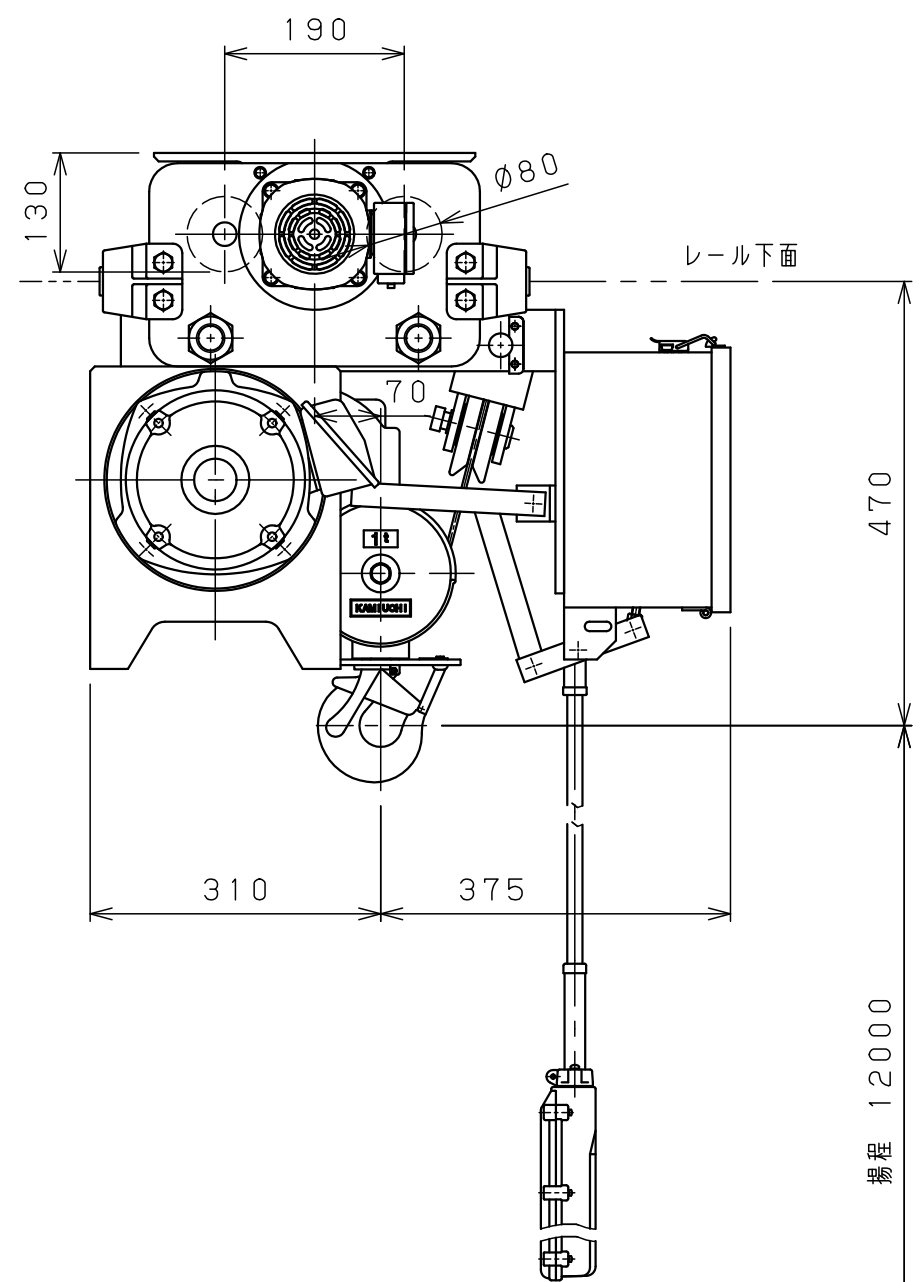

仕様	
形式	SMT-1CLHNN
定格荷重	1 t
吊上荷重	1.01 t
揚程	12 m
巻上速度	0.10/0.12 m/s (6/7.2m/min)
巻上モータ	1.5 kW (4P)
横行速度	0.35/0.42 m/s (21/25m/min)
横行モータ	0.2 kW (4P)
電源	3φ200V50/60Hz
操作方法	床上押釦操作
操作電圧	200 V
塗装	5GY5.5/6.5
ワイヤロープ	4×φ5 mm
質量	220 kg
定格	30 min
負荷時間率	25 %ED
製作台数	1 台
レールカーブ	U mR
等級	C

レール幅	※※125	150	※175
E	355	370	385
Q	66	91	116
U	4 mR		

• 本図は※※印寸法にて作図
• ※印のレール幅は特殊仕様、※印以外は調整可

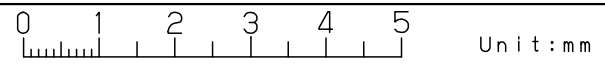

△9				材質		個	第三角法	年月日	2024-10-18		
△8				材		数	仕上 () 承認	森	検	中	設
△7				質		製					
△6				材		品	注	入	先	ホ	イ
△5				量	kg	質					
△4				熱		量	尺	称	ホイスト外形図		
△3				処			度	NTS	図	番	JIASCL100D40MH10X1
△2				理			メ				
△1				メ			ー	者	有	限	公
△	年月日	記事	署名	株式会社 神内電機製作所			番				
△	a 注文先指示	b 設計変更	c 誤記	旧図							
	d 記入漏れ	e 工作都合	f 材料都合	g その他							