

A  
B  
C  
D  
E  
F

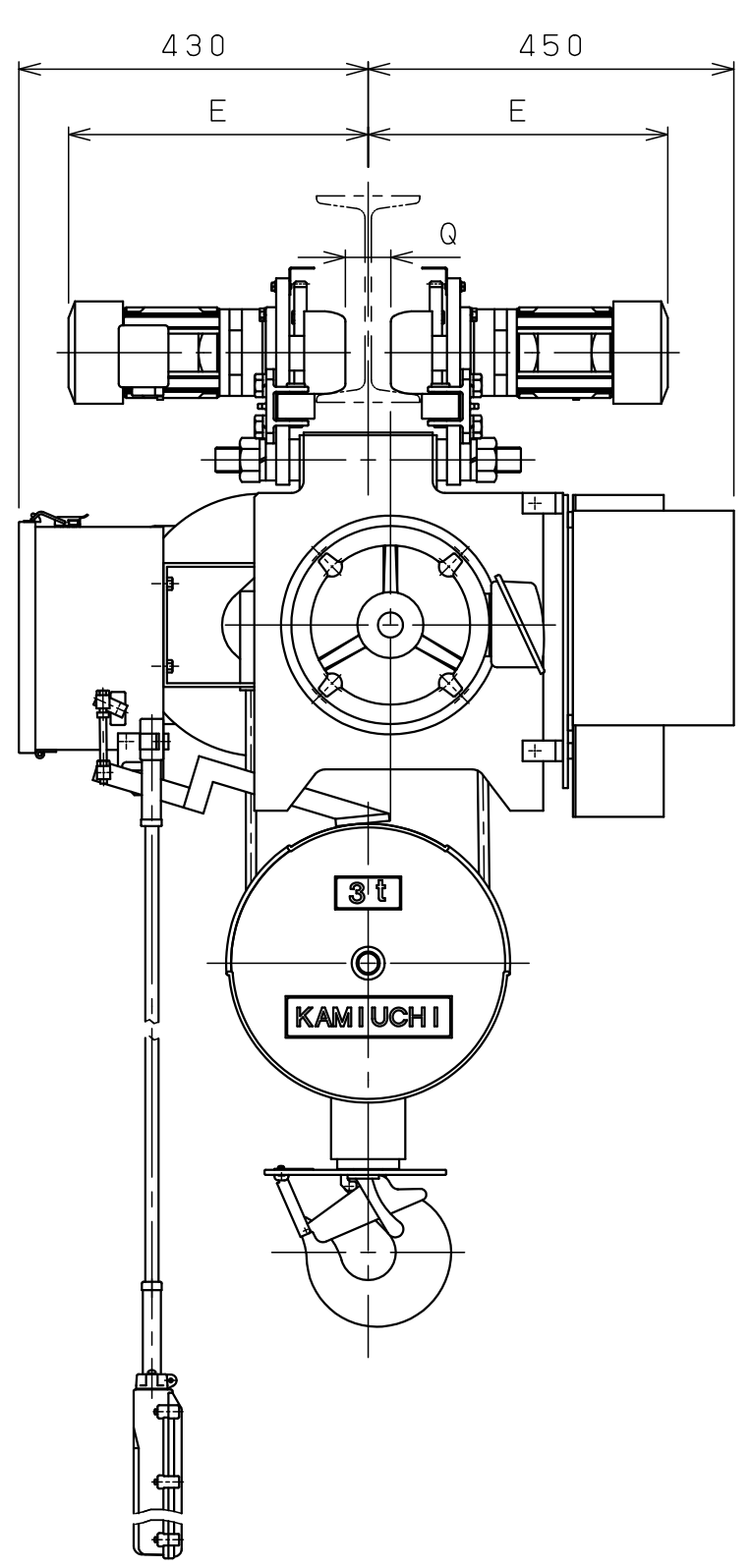
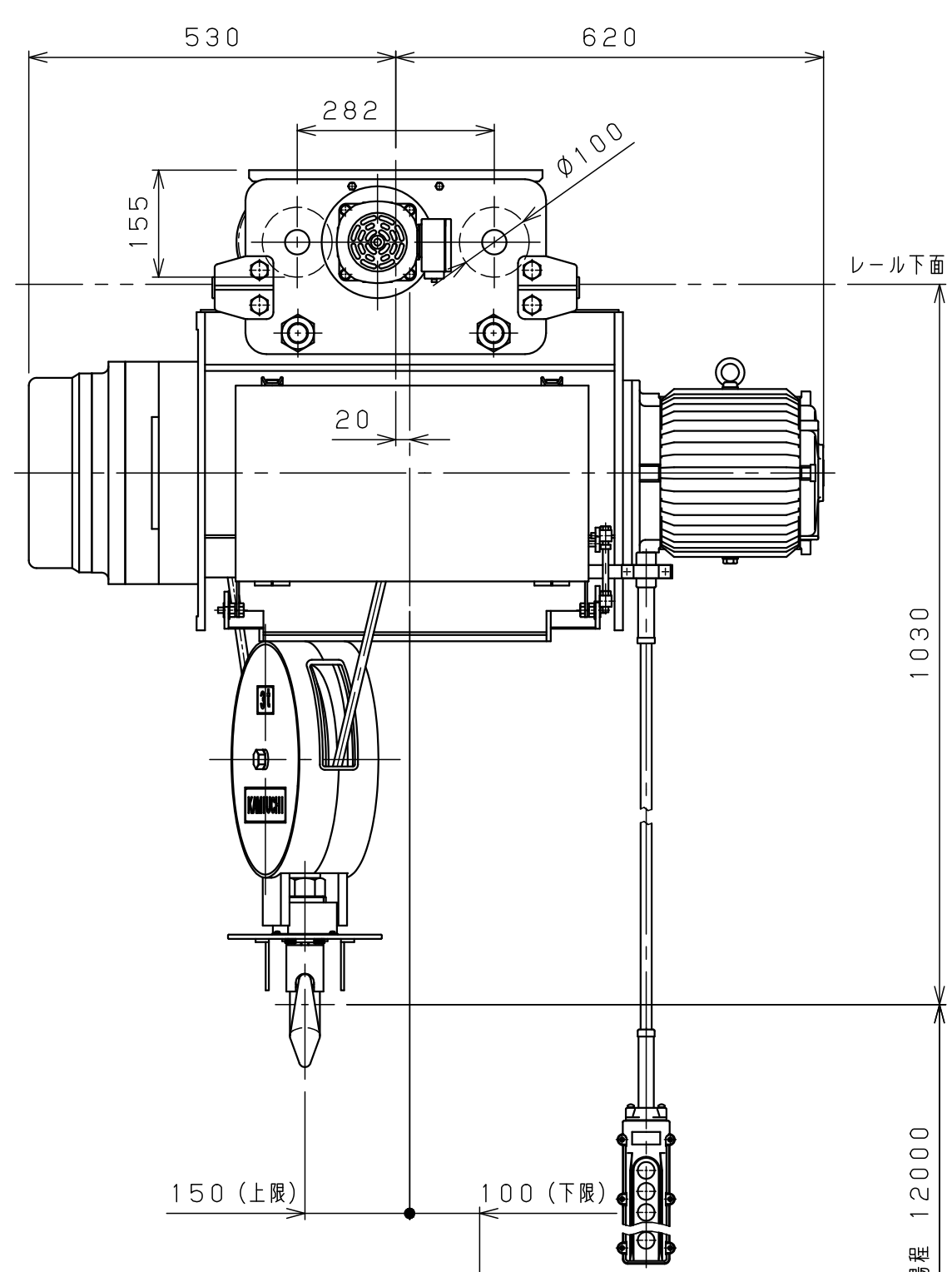

仕様	
形式	SMT-3CHVN
定格荷重	3 t
吊上荷重	3.03 t
揚程	12 m
高速側 巻上速度	0.12 m/s ( 7 m/min)
低速側 巻上速度	0.013 m/s ( 0.8 m/min)
巻上モータ	3.7 kW (4P)
横行速度	0.35/0.42 m/s ( 21/25m/min)
横行モータ	2×0.2kW (4P)
電源	3Ø200V50/60Hz
操作方法	床上押釦操作
操作電圧	200 V
塗装	5GY5.5/6.5
ワイヤロープ	2×Ø12.5 mm
質量	370 kg
定格	30 min
負荷時間率	25 %ED
製作台数	1 台
レールカーブ	U mR
等級	C

レール幅	※※125	150	※175
E	365	380	395
Q	50	75	100
U	直線		

• 本図は※※印寸法にて作図  
• ※印のレール幅は特殊仕様、※印以外は調整可

△9			材		個	第三角法	年月日	2024-10-18			
△8			質		数	仕上 ( ) 承認	森	検	中	設	橋
△7			素		製						
△6			材		品	注	入	先	名	称	ホ
△5			質		質						
△4						尺	NTS	度	図	番	番
△3			熱			度					
△2			処			メ	J	I	C	S	C
△1			理			ー					
△			メ			ケ	I	0	D	4	0
△			ー			ー					
△	年月日	記事	署名	株式会社 神内電機製作所			旧				
△	a 注文先指示	b 設計変更	c 誤記								
	d 記入漏れ	e 工作都合	f 材料都合	g その他							