

A  
B  
C  
D  
E  
F

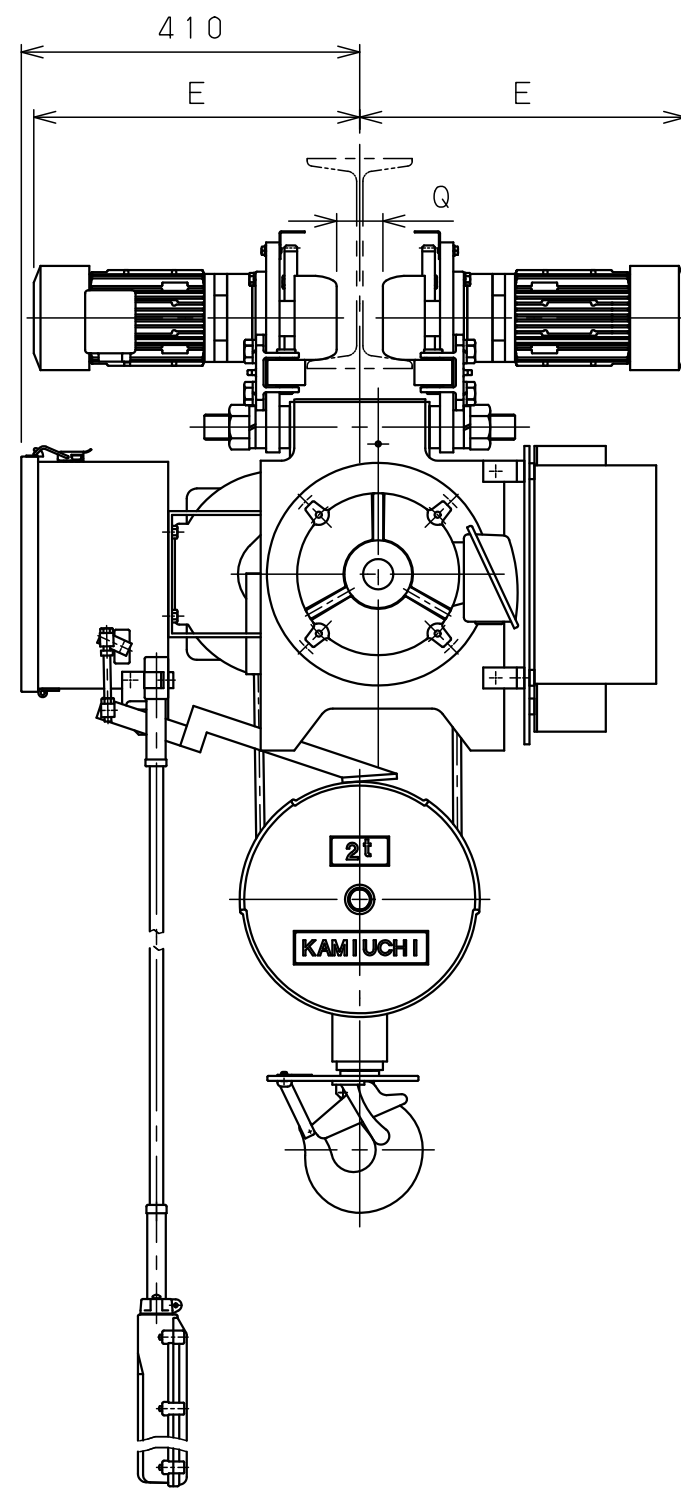
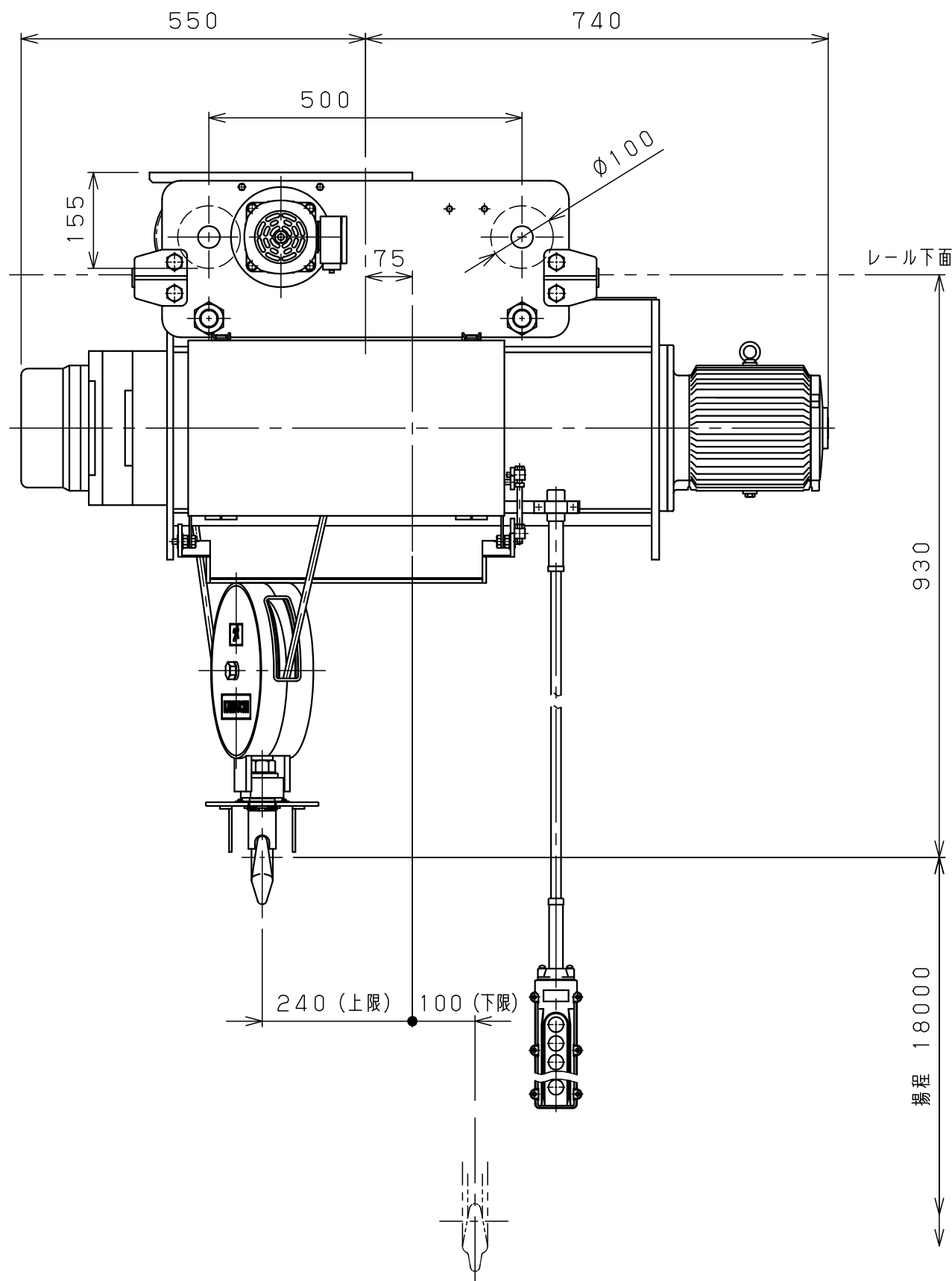

仕様	
形式	SMT-2CHVN-18
定格荷重	2 t
吊上荷重	2.02 t
揚程	18 m
高速側 巻上速度	0.12 m/s ( 7.1 m/min)
低速側 巻上速度	0.013 m/s ( 0.8 m/min)
巻上モータ	2.6 kW (4P)
横行速度	0.35/0.42 m/s ( 21/25m/min)
横行モータ	2×0.4 kW (4P)
電源	3Ø200V50/60Hz
操作方法	床上押釦操作
操作電圧	200 V
塗装	5GY5.5/6.5
ワイヤロープ	2×Ø10 mm
質量	360 kg
定格	30 min
負荷時間率	25 %ED
製作台数	1 台
レールカーブ	U mR
等級	C

レール幅	※※125	150	※175
E	365	380	395
Q	50	75	100
U	直線		

•本図は※※印寸法にて作図  
•※印のレール幅は特殊仕様、※印以外は調整可

△g			材質		個数	第三角法	年月日	2024-10-18					
△g			素材		製品	仕上	( )	承認	森	検図	中川	設計	橋本
△7			質量	kg	質量	kg							
△6			熱			注		納入					
△5			処			番		先					
△4			理			尺	NTS	名					ホイスト外形図
△3			メ			度		称					
△2			ー			図							
△1			カ			番							
△	年月日	記事	署名	株式会社 神内電機製作所			JIBSCO	I 0 D 4 0 M 8 0 X 1					

a 注文先指示 b 設計変更 c 誤記  
d 記入漏れ e 工作都合 f 材料都合 g その他