

A  
B  
C  
D  
E  
F

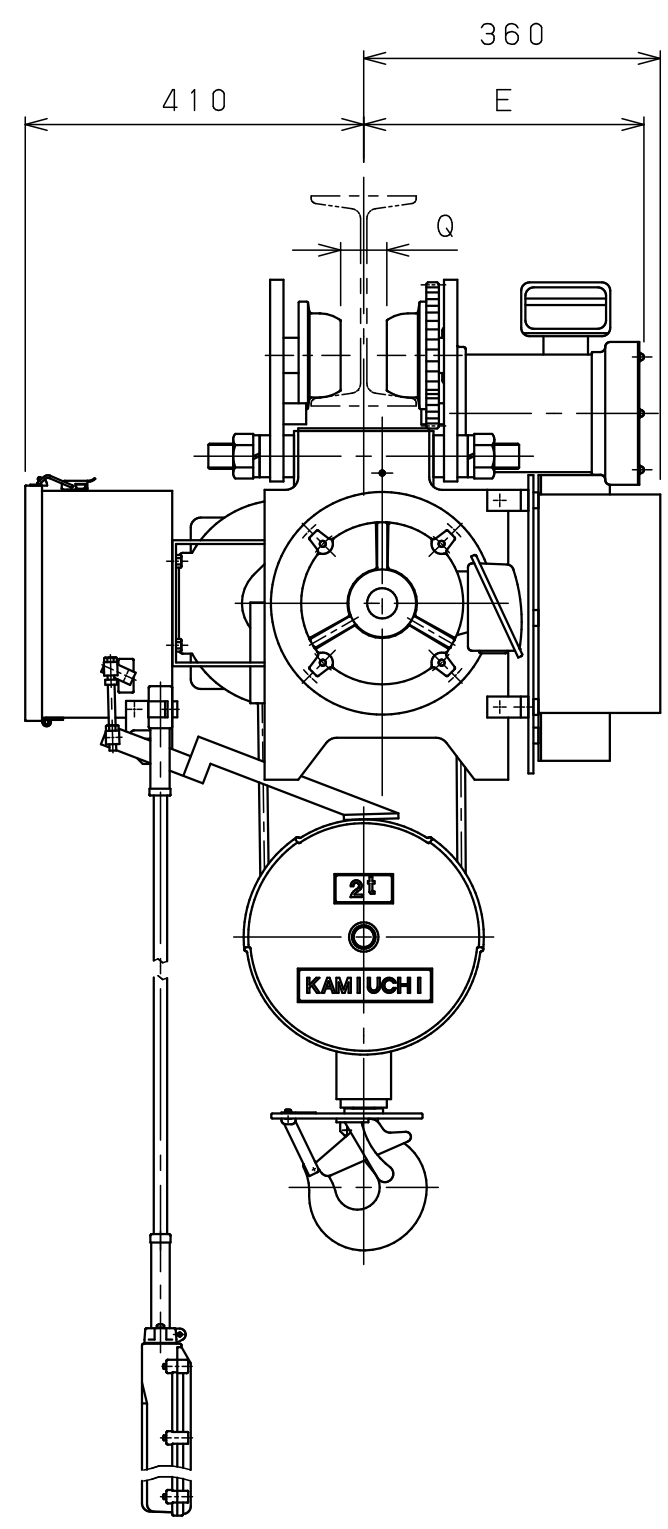
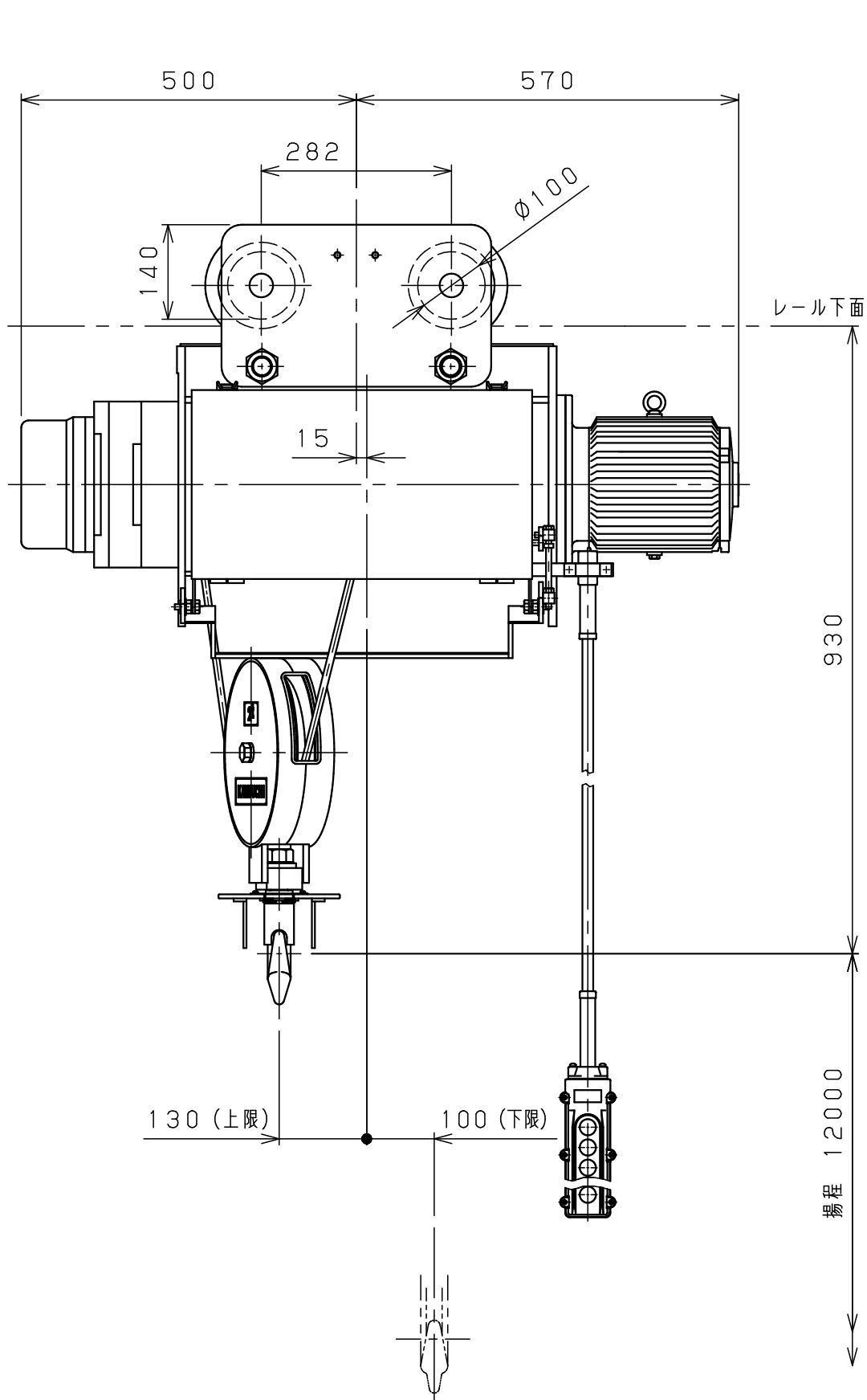

仕様	
形式	SMT-2AHVN
定格荷重	2 t
吊上荷重	2.02 t
揚程	12 m
高速側 巻上速度	0.12 m/s ( 7.1 m/min)
低速側 巻上速度	0.013 m/s ( 0.8 m/min)
巻上モータ	2.6 kW (4P)
横行速度	0.35/0.42 m/s ( 21/25m/min)
横行モータ	0.3 kW (8P)
電源	3Ø200V50/60Hz
操作方法	床上押釦操作
操作電圧	200 V
塗装	5GY5.5/6.5
ワイヤロープ	2×Ø10 mm
質量	290 kg
定格	30 min
負荷時間率	25 %ED
製作台数	1 台
レールカーブ	U mR
等級	C

レール幅	※※125	150	※175
E	335	350	365
Q	50	75	100
U	3mR		

• 本図は※※印寸法にて作図  
• ※印のレール幅は特殊仕様、※印以外は調整可

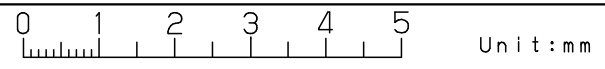

△			材		個	第三角法	年月日	2023-12-8		
△			質		数	仕上 ( ) 承認	森 検 中川 設計 山森	森 検 中川 設計 山森	中川 設計 山森	山森
△			素		製					
△			材		品	注	番	尺	度	NTS
△			質		量					
△			熱		メ	メーカー	図	番	番	JIBSAOI0D30MH11X1
△			処		理					
△	24-10-18	変更	橋		本	株式会社 神内電機製作所	図	番	番	JIBSAOI0D30MH11X1
△	年月日	記事	署名							

a 注文先指示 b 設計変更 c 誤記  
d 記入漏れ e 工作都合 f 材料都合 g その他

変更種類