

A  
B  
C  
D  
E  
F

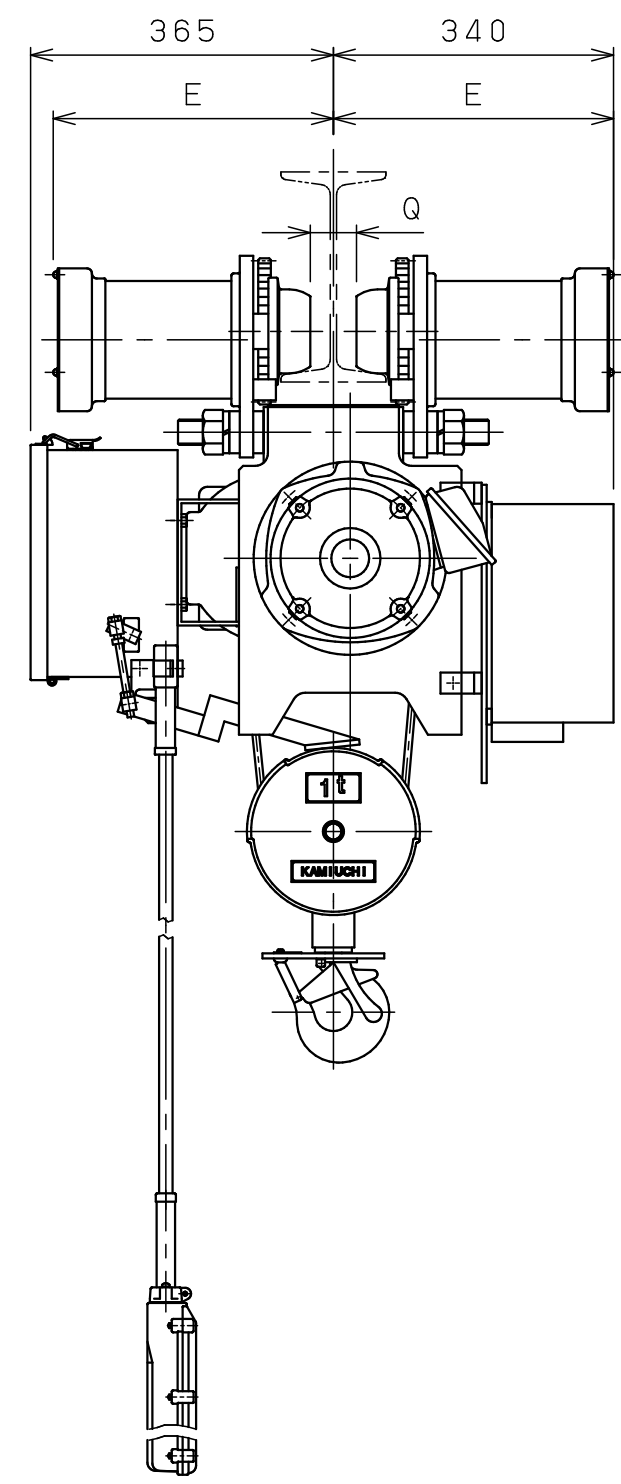
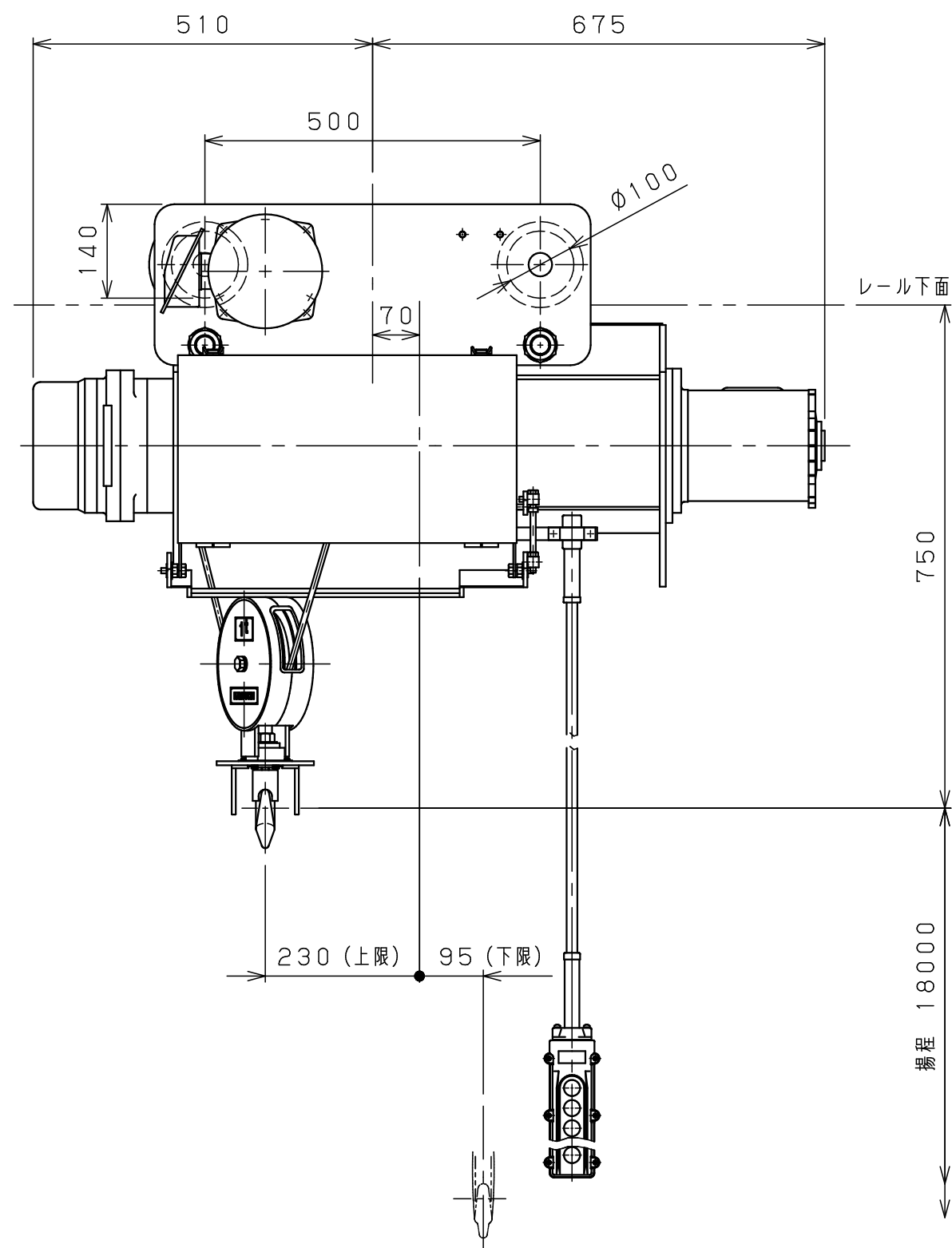

仕様	
形式	SMT-1AHVN-18
定格荷重	1 t
吊上荷重	1.01 t
揚程	18 m
高速側 巻上速度	0.12 m/s ( 7.2 m/min)
低速側 巻上速度	0.013 m/s ( 0.8 m/min)
巻上モータ	1.5 kW (4P)
横行速度	0.35/0.42 m/s ( 21/25m/min)
横行モータ	2×0.3 kW (8P)
電源	3Ø200V50/60Hz
操作方法	床上押釦操作
操作電圧	200 V
塗装	5GY5.5/6.5
ワイヤロープ	2×Ø8 mm
質量	260 kg
定格	30 min
負荷時間率	25 %ED
製作台数	1 台
レールカーブ	U mR
等級	C

レール幅	100	※1 25	150
E	320	335	350
Q	25	50	75
U	特殊対応	7mR	

•本図は※印寸法にて作図

△g			材		個	第三角法	年月日	2023-12-8		
△b			質		数	仕上 ( ) 承認	森 検 中川 設計 山森			
△7			素		製					
△6			材		品	注	入			
△5			質	kg	質			番	先	
△4					量	尺	名	ホイスト外形図		
△3			熱			度	称			
△2			処			NTS				
△1	24-10-18	変更	メ	ー	カ	図		JIASAOI0D30M811X1		
△	年月日	記事	署	名		番		株式会社 神内電機製作所		

a 注文先指示 b 設計変更 c 誤記  
d 記入漏れ e 工作都合 f 材料都合 g その他