

A  
B  
C  
D  
E  
F

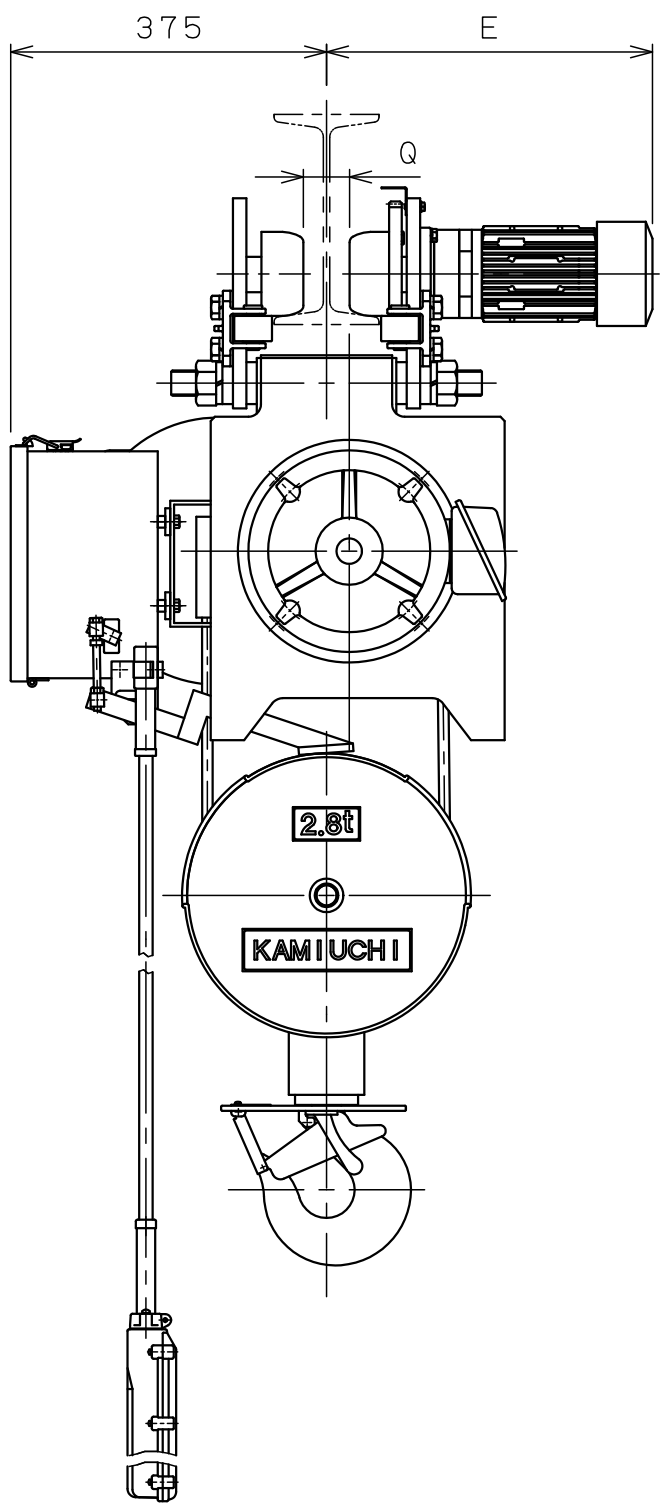
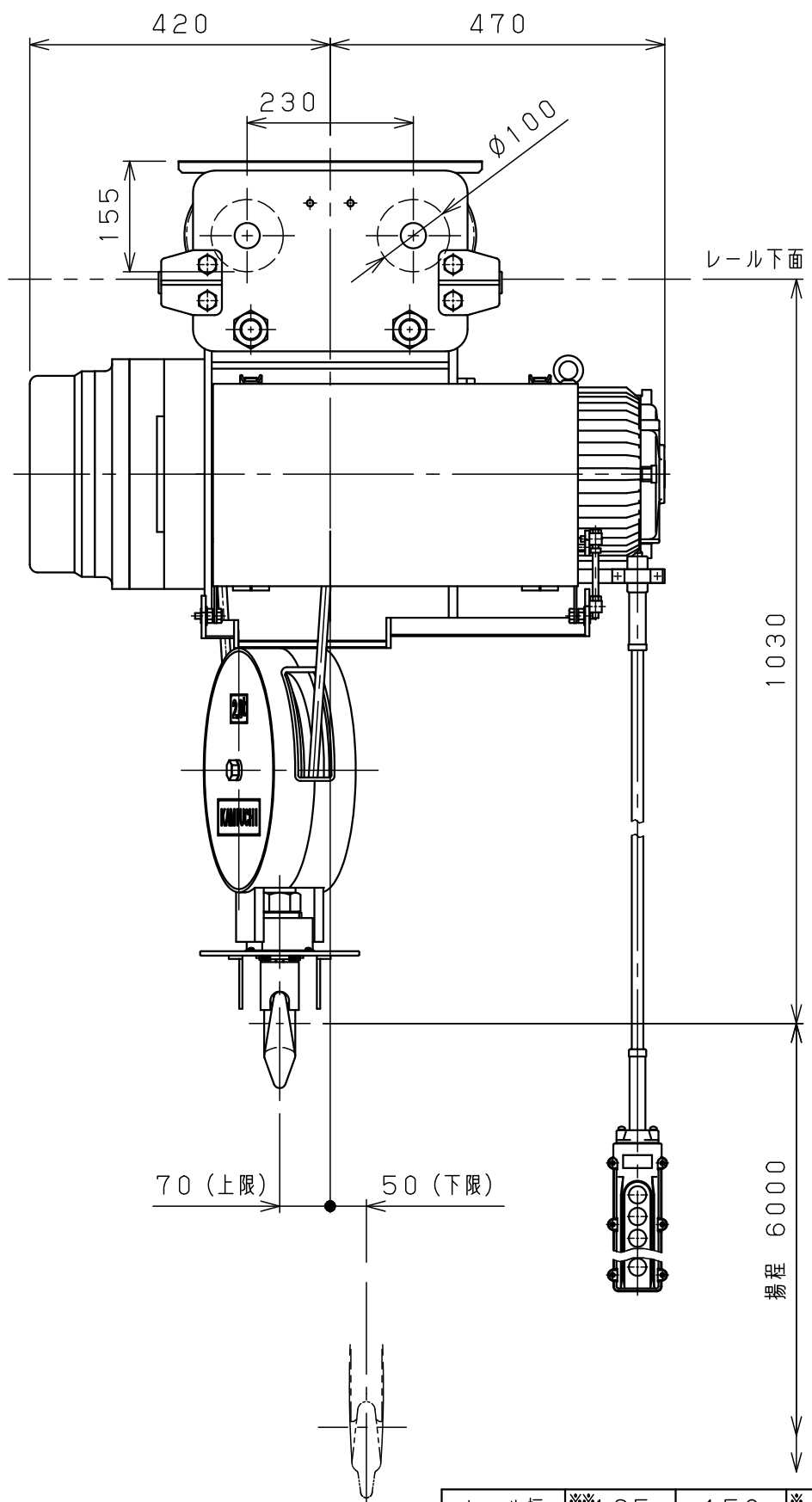

仕様	
形式	SMT-2.8CNN
定格荷重	2.8 t
吊上荷重	2.83 t
揚程	6 m
巻上速度	0.097/0.12m/s (5.8/7.0m/min)
巻上モータ	3.5 kW (4P)
横行速度	0.35/0.42 m/s (21/25m/min)
横行モータ	0.4 kW (4P)
電源	3φ200V50/60Hz
操作方法	床上押釦操作
操作電圧	200 V
塗装	5GY5.5/6.5
ワイヤロープ	2×φ12.5 mm
質量	300 kg
定格	30 min
負荷時間率	25 %ED
製作台数	1 台
レールカーブ	U mR
等級	C

レール幅	※※125	150	※175
E	365	380	395
Q	50	75	100
U	3mR		

• 本図は※※印寸法にて作図  
 • ※印のレール幅は特殊仕様、※印以外は調整可

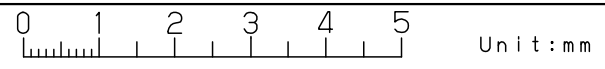

△9				材質		個数		第三角法	年月日	2024-10-18
△8				素材		製品		仕上	( )	承認
△7				質量	kg	質量	kg	森	検図	中川
△6				熱				注		納入
△5				処				番		先
△4				理				尺	NTS	名
△3				メ	メーカー			度		称
△2								図		
△1								番		
△	年月日	記事	署名	株式会社 神内電機製作所			JICSCO	000D4AM00X1		

a 注文先指示 b 設計変更 c 誤記  
 d 記入漏れ e 工作都合 f 材料都合 g その他