

A  
B  
C  
D  
E  
F

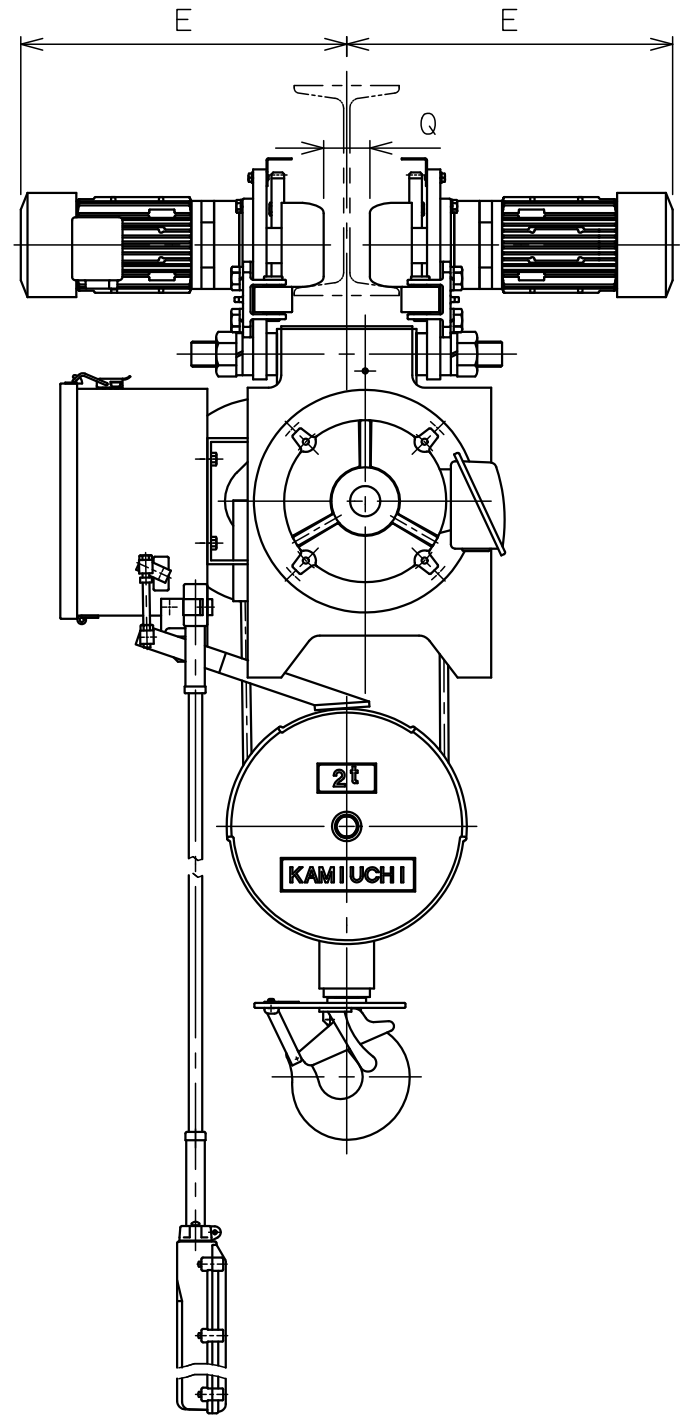
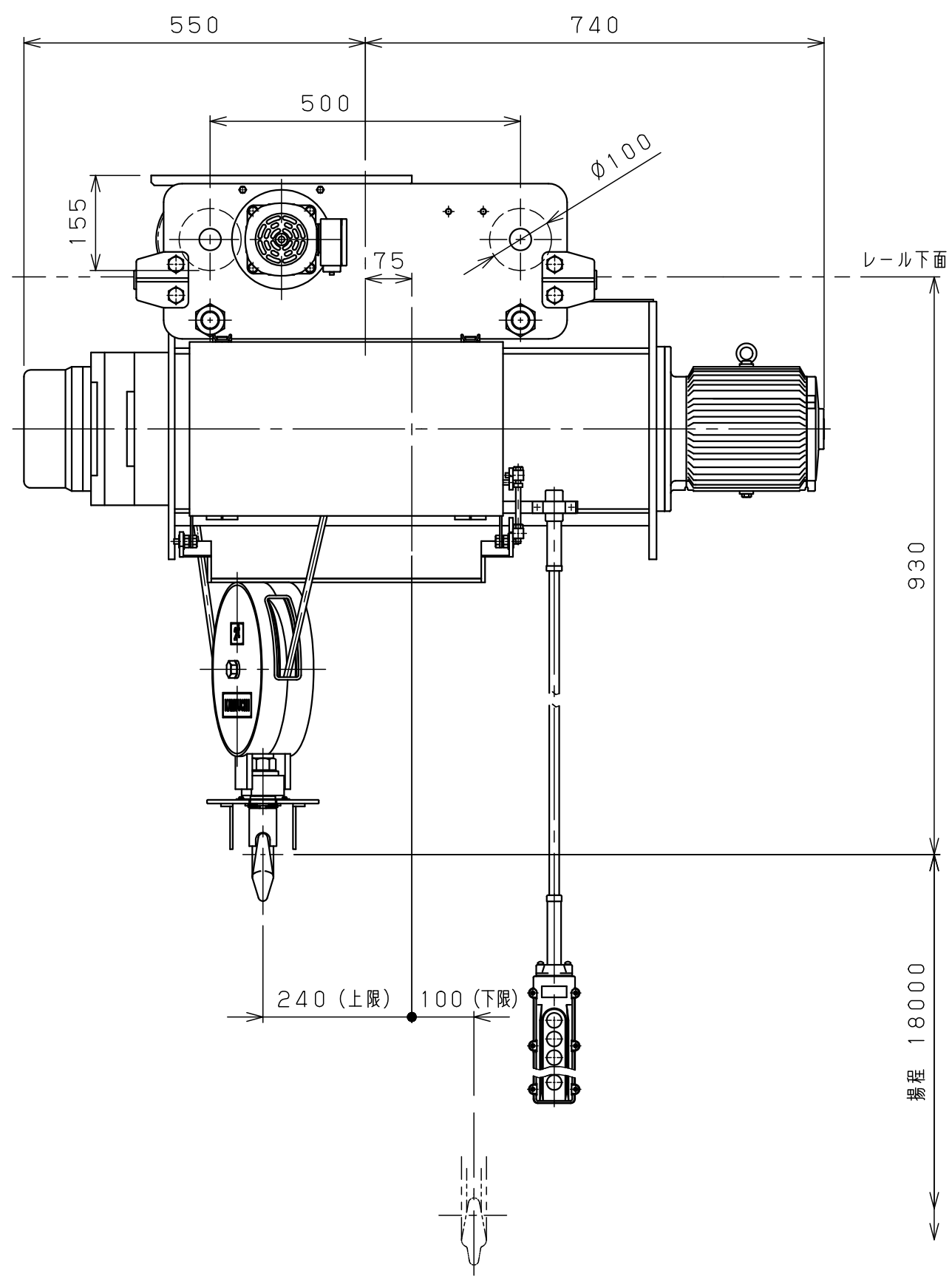

仕様	
形式	SMT-2CHNN-18
定格荷重	2 t
吊上荷重	2.02 t
揚程	18 m
巻上速度	0.098/0.12m/s (5.9/7.1m/min)
巻上モータ	2.6 kW (4P)
横行速度	0.35/0.42 m/s (21/25m/min)
横行モータ	2×0.4 kW (4P)
電源	3Ø200V50/60Hz
操作方法	床上押釦操作
操作電圧	200 V
塗装	5GY5.5/6.5
ワイヤロープ	2×Ø10 mm
質量	340 kg
定格	30 min
負荷時間率	25 %ED
製作台数	1 台
レールカーブ	U mR
等級	C

レール幅	※※125	150	※175
E	365	380	395
Q	50	75	100
U	直線		

• 本図は※※印寸法にて作図  
 • ※印のレール幅は特殊仕様、※印以外は調整可

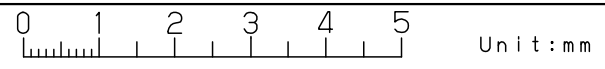

△9			材		個	第三角法	年月日	2024-10-18			
△8			質		数	仕上 ( ) 承認	森	検	中川	設計	橋本
△7			素		製						
△6			材		品	注	入	先	名	称	ホイス
△5			質		質						
△4						尺	度	NTS			
△3			熱			図	番				
△2			処			番					
△1			理			番					
△			メ			番					
△			ー			番					
△	年月日	記事	署名	株式会社 神内電機製作所		番	JIBSCO00D40M80X1				

a 注文先指示 b 設計変更 c 誤記  
 d 記入漏れ e 工作都合 f 材料都合 g その他