

A
B
C
D
E
F

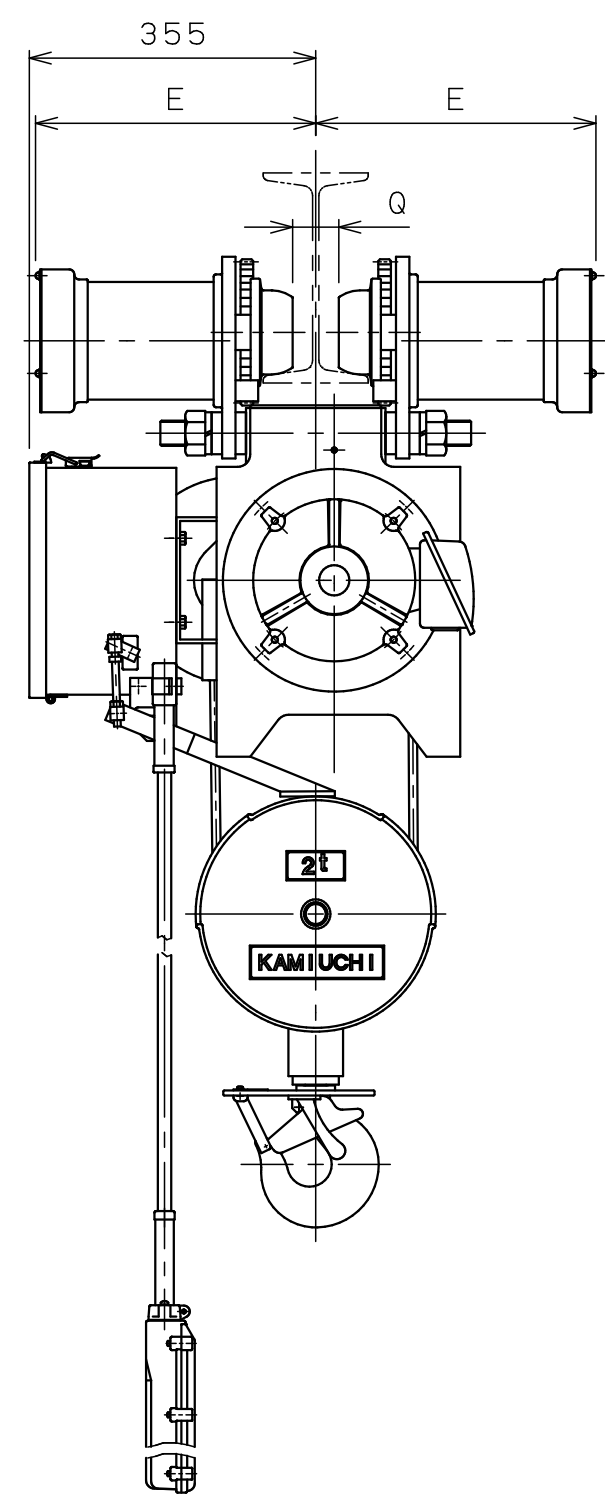
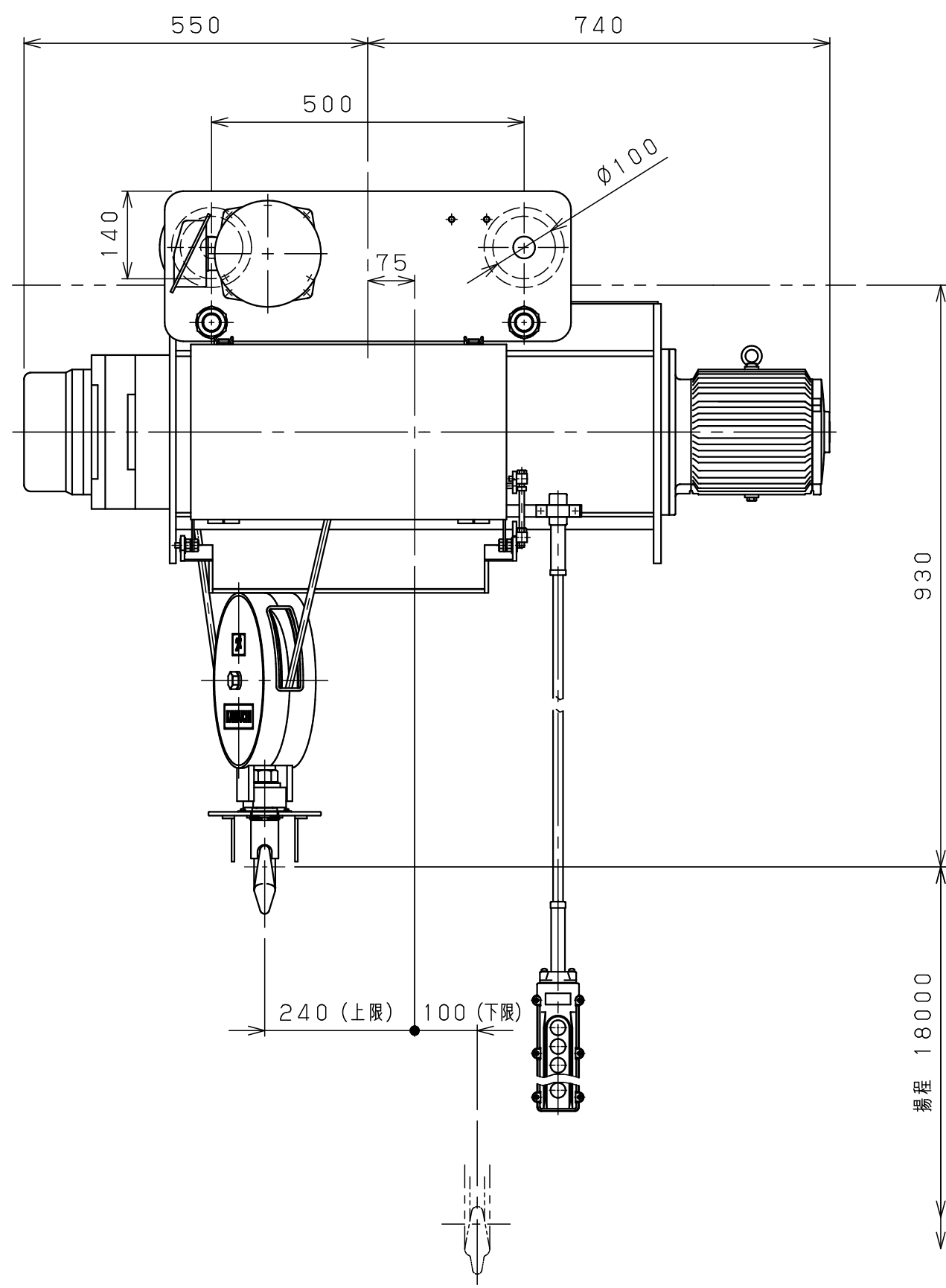

仕様	
形式	SMT-2AHNN-18
定格荷重	2 t
吊上荷重	2.02 t
揚程	18 m
巻上速度	0.098/0.12m/s (5.9/7.1m/min)
巻上モータ	2.6 kW (4P)
横行速度	0.35/0.42 m/s (21/25m/min)
横行モータ	2×0.3 kW (8P)
電源	3φ200V50/60Hz
操作方法	床上押釦操作
操作電圧	200 V
塗装	5GY5.5/6.5
ワイヤロープ	2×φ10 mm
質量	340 kg
定格	30 min
負荷時間率	25 %ED
製作台数	1 台
レールカーブ	U mR
等級	C

レール幅	※※125	150	※175
E	335	350	365
Q	50	75	100
U	7mR		

•本図は※※印寸法にて作図
•※印のレール幅は特殊仕様、※印以外は調整可

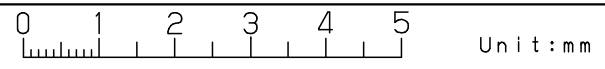

変更種類

△9			材		個	第三角法	年月日	2023-12-8		
△8			質		数	仕上 () 承認	森 検 中川 設計 山森	森 検 中川 設計 山森	中川 設計 山森	山森
△7			素		製					
△6			材		品	注	番	尺	度	NTS
△5			質		質					
△4			量		量	処	入	先	名	称
△3						理	先	名	称	ホイス
△2						メ	先	名	称	ト外形
△1	24-10-18	変更	本			ー	先	名	称	ト外形
△	年月日	記事	署			株	先	名	称	ト外形

a 注文先指示 b 設計変更 c 誤記
d 記入漏れ e 工作都合 f 材料都合 g その他