

A  
B  
C  
D  
E  
F

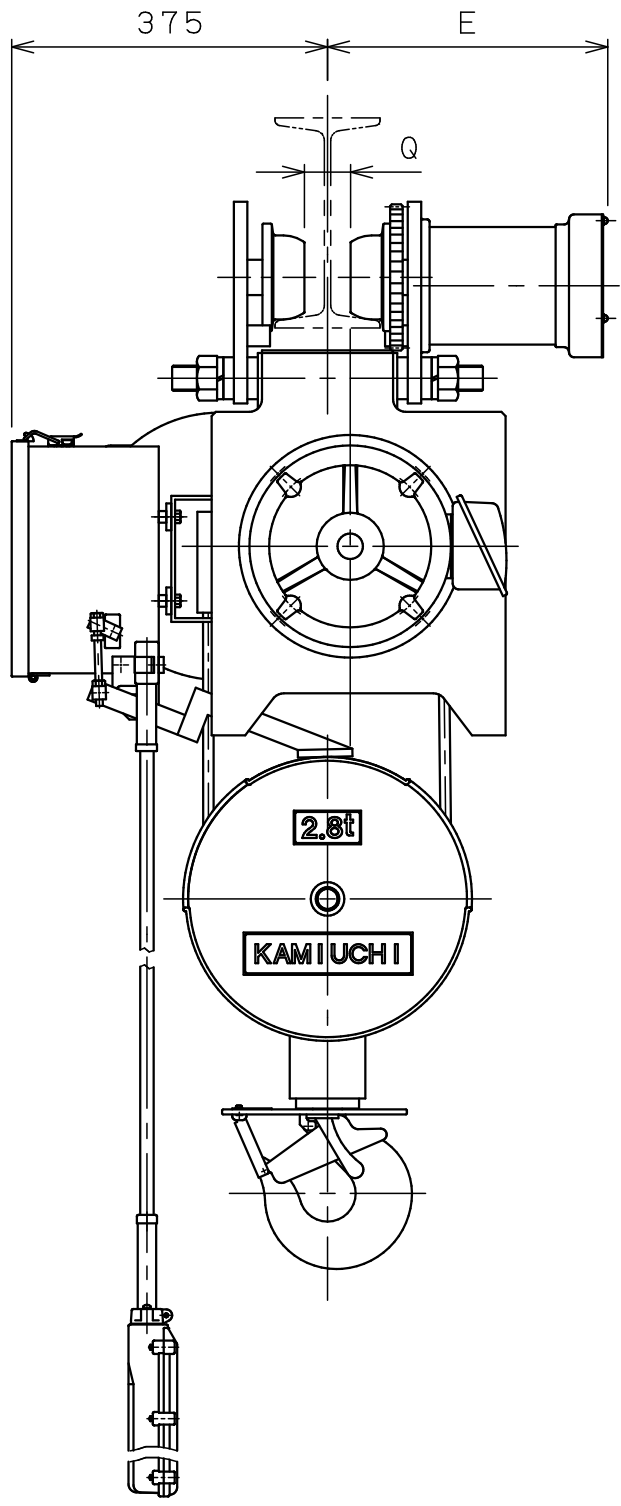
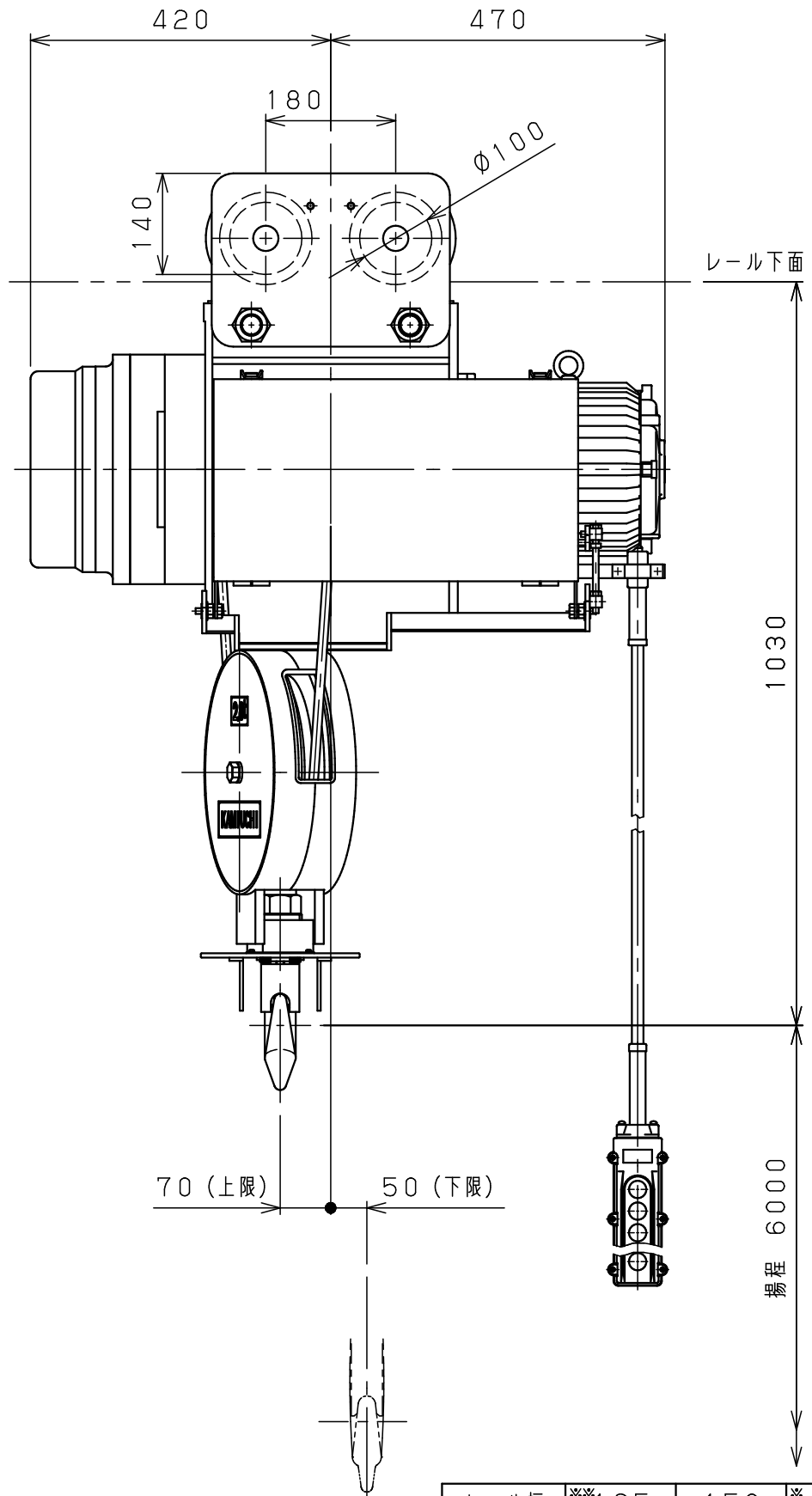

仕様	
形式	SMT-2.8ANN
定格荷重	2.8 t
吊上荷重	2.83 t
揚程	6 m
巻上速度	0.097/0.12m/s (5.8/7.0m/min)
巻上モータ	3.5 kW (4P)
横行速度	0.35/0.42 m/s (21/25m/min)
横行モータ	0.3 kW (8P)
電源	3φ200V50/60Hz
操作方法	床上押釦操作
操作電圧	200 V
塗装	5GY5.5/6.5
ワイヤロープ	2×φ12.5 mm
質量	300 kg
定格	30 min
負荷時間率	25 %ED
製作台数	1 台
レールカーブ	U mR
等級	C

レール幅	※※125	150	※175
E	335	350	365
Q	50	75	100
U	2mR		

• 本図は※※印寸法にて作図  
• ※印のレール幅は特殊仕様、※印以外は調整可

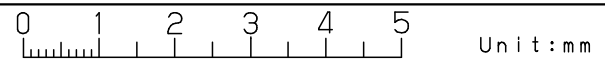

△9			材		個	第三角法	年月日	2023-12-8		
△8			質		数	仕上 ( ) 承認	森 検 中川 設計 山森	納入先	名称	ホイスト外形図
△7			素		製					
△6			材		品	注	NTS	尺	度	番
△5			質	kg	量	冊				
△4			量		kg	熱	JICSA0100D3AM011X1	図	番	旧
△3			処		理					
△2			理		メ	メーカー	株式会社 神内電機製作所			
△1	24-10-18	変更	橋本	株式会社 神内電機製作所			JICSA0100D3AM011X1			
△	年月日	記事	署名	株式会社 神内電機製作所			JICSA0100D3AM011X1			

a 注文先指示 b 設計変更 c 誤記  
d 記入漏れ e 工作都合 f 材料都合 g その他